

Формат изображения: Соотношение между горизонтальным и вертикальным размерами изображения, отображаемого на экране телевизора. Формат обычного телевизора: 4:3; формат широкоэкранный телевизора: 16:9.

Pan & Scan (DVD): Способ отображения вытянутого по горизонтали изображения, записанного в формате 16:9 на экране формата 4:3, отсекая часть изображения.

Обычно изображение отсекается равномерно. Однако, некоторые производители позволяют выбирать точки отсечения изображения при воспроизведении.

Letterbox (DVD): Способ отображения вытянутого по горизонтали изображения, записанного в формате 16:9 на экране телевизора формата 4:3, добавляя черные полосы сверху и снизу экрана и отображая изображение по центру экрана.

Кадр (DVD, VCD): Каждый кадр движущегося изображения, которое отображается 30 раз в секунду (NTSC) и 25 раз в секунду (PAL). Эти телевизионные форматы воспроизводят движущееся изображение, последовательно отображая стоп-кадры.

Поле (DVD, VCD): Часть кадра, получаемая делением видеoinформации одного кадра на две части. Каждый кадр на экране обычного телевизора создается поочередным отображением двух полей.

Р.В.С. (функция контроля воспроизведения) (VCD): Если видеокомпакт-диск (VIDEO CD) совместим с функцией контроля воспроизведения (Р.В.С.), нужные сцены и различная другая информация могут быть воспроизведены интерактивным способом с помощью иерархической структуры экранов меню, отображаемых на экране телевизора.

OSD (экранный дисплей): OSD представляет собой способ интерактивного управления проигрывателем, используя меню и иконки, отображаемые на экране телевизора.

Экранные сообщения: Сообщения, отображаемые на экране во время выполнения какой-либо операции.

how to

КАК ЭКСПЛУАТИРОВАТЬ

DV-4900 DV-4070

DVF-R9030

DVF-R7030

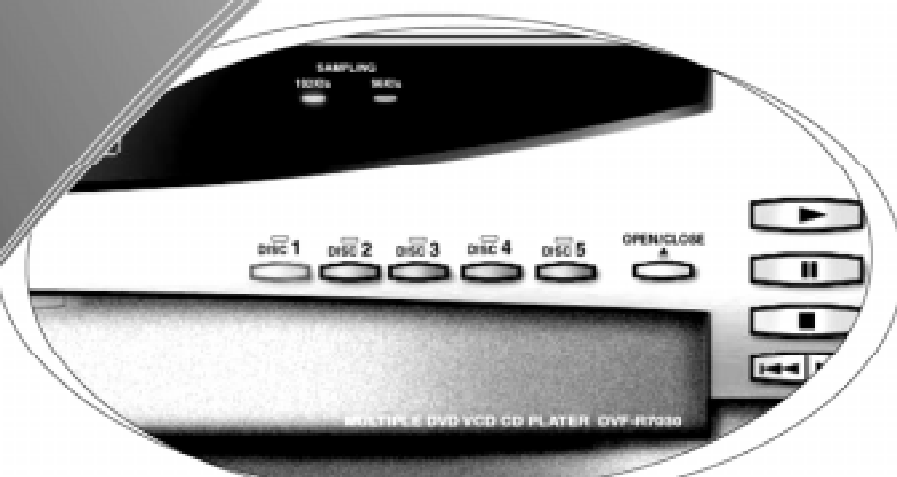

Мультидисковый DVD, VCD и CD

Проигрыватель



CH01

Для записей

Запишите серийный номер, находящийся на тыльной стороне проигрывателя, в гарантийный талон и приведенное ниже свободное место. При обращении к дилеру KENWOOD сообщайте модель и серийный номер проигрывателя.

Модель _____ Серийный номер _____

Инструкция по эксплуатации

KENWOOD

Глава 1: Органы управления и индикаторы

Эта глава описывает кнопки на лицевой панели, дисплей на основном блоке проигрывателя, а также поставляемый в комплекте пульт дистанционного управления-джойстик.

Лицевая панель

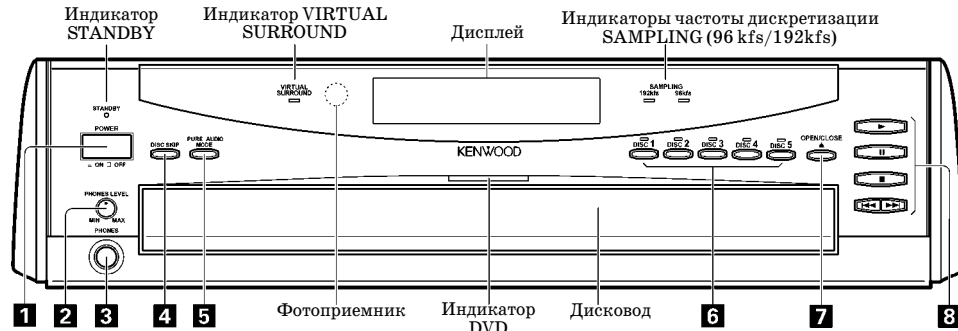

- [1] Сетевая кнопка **POWER**
 - [2] Ручка регулировки громкости наушников **PHONES LEVEL**
 - [3] Гнездо подключения наушников **PHONES**
 - [4] Кнопка пропуска дисков **DISC SKIP**
 - [5] Кнопка/индикатор прослушивания только звука **PURE AUDIO MODE**
 - [6] Кнопки/индикаторы выбора диска **DISC 1/5**
 - [7] Кнопка открывания/закрывания дисковода **OPEN/CLOSE**
 - [8] Кнопка воспроизведения (>)
- Кнопка паузы, стоп-кадра **II**
Кнопка остановки
Кнопки пропуска композиций (песен) **I <</>> I**

Дисплей

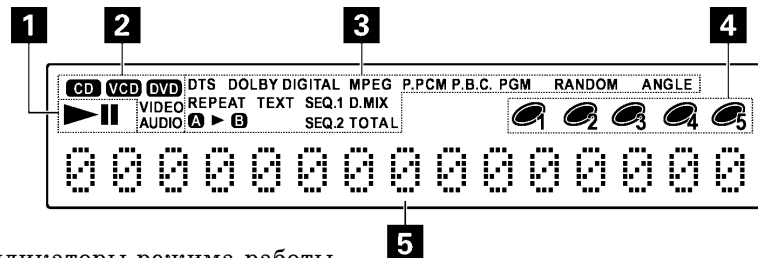

- [1] Индикаторы режима работы
- [2] Индикаторы CD, VCD, DVD VIDEO, DVD AUDIO
- [3] Индикаторы, связанные с использованием компакт-дисков (CD), VCD и DVD/индикаторы специальных режимов воспроизведения
- [4] Индикаторы номеров дисков
- [5] Информационный символьный дисплей

Dolby Digital: Система Dolby Digital представляет собой технологию цифрового сжатия звука, разработанную лабораториями Dolby. Эта система совместима с 6-канальным (5.1) объемным звуком, а также обычным (2-канальным) звуком, и позволяет эффективно распределять большое количество аудиоинформации по диску.

DTS: Название системы цифрового объемного звучания, разработанной фирмой Digital Theater Systems, Inc.

Композиция/номер композиции (DVD VIDEO): Композиция является самой большой единицей измерения видео- и аудиоинформации, записанной на DVD VIDEO. Обычно композиция соответствует одному фильму или альбому (если диск музыкальный). Номера, присваиваемые отдельным композициям, называются номерами композиций.

Раздел/номер раздела (DVD VIDEO): Раздел представляет собой уменьшенную единицу измерения видео- и аудиоинформации, записанной на диск DVD VIDEO. Композиция состоит из нескольких разделов. Номера, присваиваемые отдельным композициям, называются номерами разделов.

Группа/номер группы (DVD AUDIO): Группа является самой большой единицей измерения видео- и аудиоинформации, записанной на диски DVD AUDIO. Обычно группа соответствует одному музыкальному альбому. Номера, присваиваемые отдельным группам, называются номерами групп.

Песня (дорожка)/номер дорожки/песни (CD, VCD): Дорожка также представляет собой единицу измерения записанной на диск видео- и аудиоинформации. Номера, присваиваемые отдельным дорожкам (их также можно называть песни), называются номерами дорожек. На большинстве музыкальных дисков дорожка соответствует определенной песне. Однако, на видеокомпакт-дисках части записанной информации не всегда будут соответствовать дорожкам.

Т.к. выполнение специальных функций воспроизведения основывается на информации о номере дорожки, на некоторых видеокомпакт-дисках использование таких функций может быть невозможным.

AVTT (аудио/видеокomпозиция): Часть диска DVD AUDIO, которая содержит движущееся изображение. Язык звуковой дорожки, язык отображения субтитров и угол съемки (просмотра) в этой части могут переключаться пользователем.

АОТТ (аудиокomпозиция): Часть диска DVD AUDIO, которая содержит звук и стоп-кадры. В этой части диска пользователь может переключать язык звуковой дорожки и стоп-кадры.

Язык отображения субтитров (DVD): Некоторые DVD-диски содержат записи субтитров на нескольких языках. Данный проигрыватель позволяет Вам во время воспроизведения выбрать нужный язык отображения субтитров.

Угол съемки (DVD): Некоторые DVD-диски содержат фрагменты, снятые с различных углов съемки. Данный проигрыватель позволяет пользователю во время воспроизведения такого DVD-диска выбрать один из углов съемки.

Язык звуковой дорожки (DVD): Некоторые DVD-диски содержат записи на нескольких языках. Этот проигрыватель позволяет Вам во время воспроизведения DVD-диска выбрать язык звуковой дорожки.

Глава 6: Глоссарий

DVD (многоцелевой цифровой диск): Диск DVD VIDEO представляет собой тип диска, который содержит записи аудио/видеоинформации высокого качества, например, фильмы, а также обеспечивает большой объем записи и возможность цифровой обработки сигнала. Диски DVD AUDIO обеспечивают более высокое качество звука по сравнению с DVD VIDEO, используя обработку с более высокой частотой дискретизации и большей разрядностью.

VIDEO CD (VCD): Тип компакт-диска, который содержит запись движущегося изображения. Информация изображения компрессируется (сжимается) приблизительно до 1/120, а звуковая информация до 1/6 и при размере диска, соответствующем размеру обычного 12-сантиметрового музыкального компакт-диска, обеспечивается время записи 74 минуты.

Некоторые видеокомпакт-диски (VCD) не поддерживают функцию контроля воспроизведения Р.В.С. и предназначены только для обычного воспроизведения, однако, существуют диски, совместимые с функцией Р.В.С. и поддерживающие использование различных специальных функций контроля воспроизведения. Проигрыватель данного аппарата позволяет воспроизводить видеокомпакт-диски обоих типов.

MPEG (DVD, VCD): Это международный стандарт для сжатия и декомпрессии цифровой видео- и аудиоинформации.

Декодер: Устройство для восстановления стандартного аудиосигнала из аудиоинформации, записанной на диск, основываясь на информации DVD-диска. Эта обработка (восстановление) называется декодированием.

Смешивание (downmixing): Преобразование многоканальных аудиосигналов DVD-дисков или дисков DTS-CD в 2-канальные стереофонические сигналы.

Частота дискретизации: Под термином «дискретизация» подразумевается преобразование аналогового сигнала в цифровой, делением аналогового на фрагменты через определенный интервал времени и оцифровывание каждого фрагмента. Частота дискретизации представляет собой количество фрагментов в секунду. Исходный звук будет воспроизводиться тем лучше, чем выше частота дискретизации.

Количество бит квантования: Под количеством бит квантования подразумевается число, используемое при оцифровке фрагментов звука, полученным делением аналогового сигнала на фрагменты. Количество бит квантования представляет собой количество бит, используемых при оцифровке, в секунду. Исходный звук будет воспроизводиться тем лучше, чем больше бит квантования.

Линейный РСМ-сигнал (модуляция импульсным кодом): Формат аудиосигнала без компрессии (сжатия). На DVD-диски, обладающие большим объемом хранимой информации, используя высокую степень сжатия, может быть сохранен линейный РСМ-сигнал.

Упакованный РСМ-сигнал: Упакованный РСМ-сигнал (Р.РСМ) создается компрессией линейного РСМ-сигнала. Благодаря компрессии, исходный сигнал может быть отлично восстановлен.

Переключение яркости дисплея

Нажатием на кнопку **DISPLAY** на пульте дистанционного управления-джойстике Вы можете переключать яркость свечения дисплея в следующем порядке:

«**BRIGHTNESS**»: Будет постоянно установлена максимальная яркость свечения дисплея.

«**DIMMER**»: Будет постоянно установлена пониженная яркость свечения дисплея.

«**AUTO OFF**»: Во время воспроизведения DVD VIDEO или VCD на дисплее будут отображаться различные индикаторы. (Если будет воспроизводиться DVD AUDIO без видеобразия, на дисплее также будут отображаться индикаторы). В это время светятся индикаторы DISC 1-5 (на пониженной яркости), а остальные индикаторы отключены.

«**FL OFF**»: Дисплей выключен. В этом режиме светятся индикаторы DISC 1-5 (на пониженной яркости), а остальные индикаторы отключены.

- Когда проигрыватель компакт-дисков выключен или переключен в дежурный режим, установка, выполненная в режиме FL Mode, имеет больший приоритет. (В режиме FL Mode не может быть выбран режим FL OFF (дисплей выключен)).

Пульт дистанционного управления-джойстик

Перед использованием пульта дистанционного управления-джойстика сначала в соответствии с целью использования пульта установите переключатель выбора режима в зеленое, фиолетовое или оранжевое положение.

Кнопки, приведенные на следующем рисунке, всегда функционируют одинаковым образом, независимо от положения переключателя выбора режима. (Кнопки с маркировкой, аналогичной маркировке кнопок на лицевой панели, обладают такими же функциями).

Переключатель выбора режима

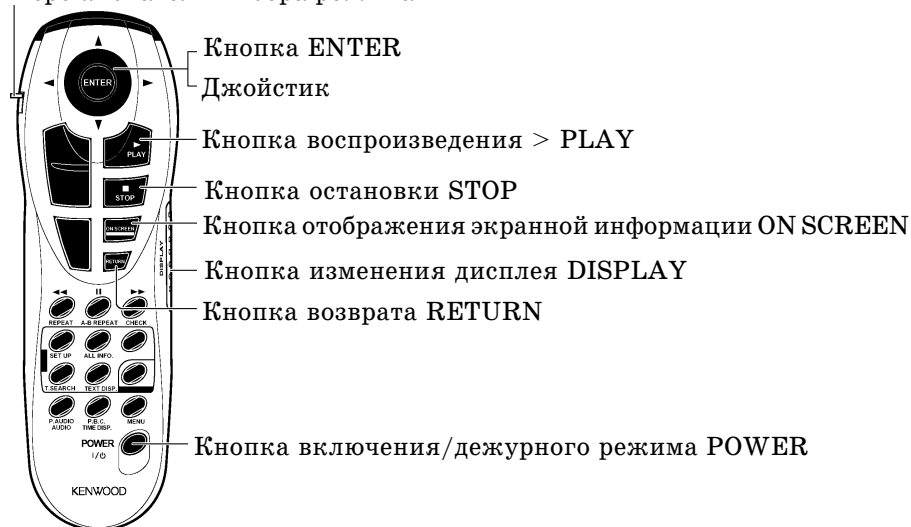

Воспроизведение DVD-диска не может быть остановлено нажатием на кнопку **STOP**.

- На некоторых DVD-дисках даже после нажатия на кнопку остановки на экране отображается символ запрета и воспроизведение не прекращается. В этом случае нажатием на кнопку **DISC SKIP** выберите другой диск, а затем нажмите кнопку остановки, чтобы прекратить воспроизведение.

Если в дисковод установлен только один диск, откройте дисковод, поместите другой диск, закройте дисковод, нажатием на кнопку **DISC SKIP** выберите второй диск, а затем нажмите кнопку остановки, чтобы прекратить воспроизведение.

На дисплее проигрывателя не отображается никакой информации.

- Дисплей проигрывателя выключен (FL OFF).

На дисплее проигрывателя отображается код ошибки «E0102» и невозможно выполнение операций.

- В дисковод проигрывателя могут быть установлены максимум 5 дисков.

Если во время воспроизведения Вы захотите установить 6 диск, вручную повернув карусель (если уже установлены 5 дисков), проигрыватель обнаружит ошибку и в момент попытки закрывания дисковода на дисплее отобразится код ошибки «E0102».

В этом случае выключите проигрыватель, извлеките один из дисков, а затем вновь включите проигрыватель.

Если в остальных случаях на дисплее отображается другой код ошибки (E и 4 цифры), всегда выключайте, а затем вновь включайте проигрыватель.

Если после этого индикатор ошибки не исчезнет, удерживая в нажатом состоянии кнопку остановки на проигрывателе, нажмите кнопку **POWER**. Когда на дисплее появится сообщение «INIT OK!», вновь включите проигрыватель (см.инструкцию по подключению и настройке).

На дисплее отображается сообщение **LOCKED** и невозможно выполнение операций.

- Если на дисплее отображается сообщение **LOCKED (ЗАБЛОКИРОВАНО)** и проигрыватель не может быть переключен в дежурный режим или не может быть открыт дисковод, выполните следующую процедуру.

1. Установите переключатель режима работы на пульте дистанционного управления в оранжевое положение.
2. Удерживая в нажатом состоянии кнопку 7/P.AUDIO/AUDIO, нажмите кнопку остановки на основной блоке проигрывателя.

На гнезда компонентного видеовыхода **COMPONENT VIDEO OUTPUT** не поступают видеосигналы.

- Если параметр SCART Output Select установлен в положение RGB, на выходах **COMPONENT VIDEO OUTPUT** видеосигналы будут отсутствовать.

Не может быть изменен язык звуковой дорожки (или отображения субтитров).

- Если воспроизводимый диск не содержит записи звука (или субтитров) на нескольких языках, язык не может быть изменен.

Не может быть изменен угол просмотра.

- Если воспроизводимый диск не содержит сцен, снятых с нескольких углов съемки, угол просмотра не может быть изменен. Угол просмотра не может быть изменен на фрагментах, которые сняты только с одного угла.

Невозможно изменение уровня ограничения доступа.

- Если Вы забыли пароль, восстановите параметры, установленные по умолчанию, как описано ниже. Удерживая в нажатом состоянии кнопку остановки на основном блоке, нажмите кнопку POWER. Когда на дисплее отобразится сообщение «INIT OK!», вновь включите проигрыватель.

Звуковая дорожка на выбранном языке не воспроизводится (не отображаются субтитры на выбранном языке).

- Если воспроизводимый DVD-диск не содержит языка, выбранного пользователем, будет использован приоритетный язык, установленный для этого диска.

После нажатия на кнопку управления на экране телевизора не отображаются сообщения.

- Если параметр On Screen Message (Экранные сообщения) выключен (Off), включите (On) его.

Сообщения в меню не отображаются на выбранном языке.

- Если воспроизводимый DVD-диск не содержит языка, выбранного пользователем, будет использован приоритетный язык, установленный для этого диска.

Невозможно управление с пульта ДУ.

- Разряжены батареи питания.

- Пульт дистанционного управления располагается слишком далеко от фотоприемника, находится под слишком большим углом или между фотоприемником и пультом ДУ находится преграда.

- Неправильно установлен переключатель режима работы на пульте дистанционного управления.

Отображается символ запрета и невозможно выполнение операций.

- Использование некоторых DVD- и VCD-дисков может быть ограничено производителем содержимого этих дисков. Управление такими дисками необходимо осуществлять в соответствии с содержимым диска. Также выполнение некоторых операций может быть запрещено текущим режимом работы проигрывателя.

При выборе диска, отображении стоп-кадра или включении режима паузы

Установите переключатель выбора режима в зеленое положение. Функции некоторых кнопок изменяются следующим образом.

Установите в зеленое положение.

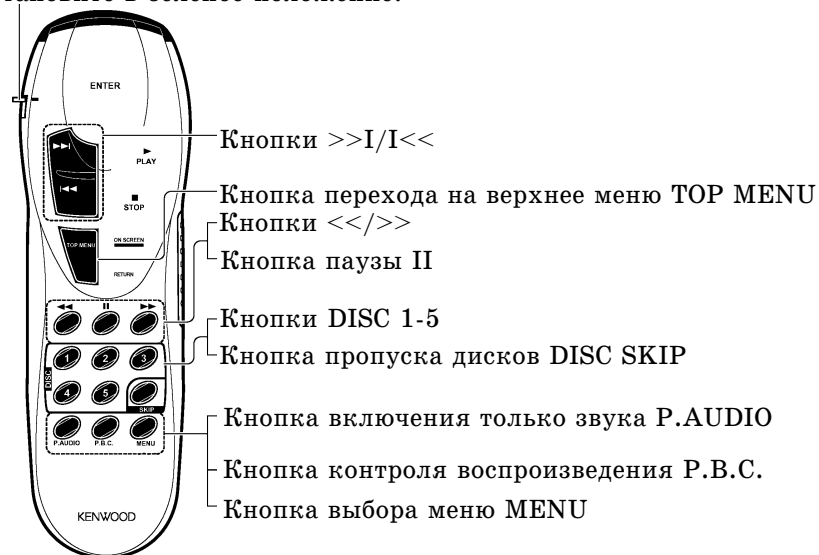

При повторном воспроизведении или переключении отображаемой информации

Установите переключатель выбора режима в фиолетовое положение. Функции некоторых кнопок изменяются следующим образом.

Установите в зеленое положение.

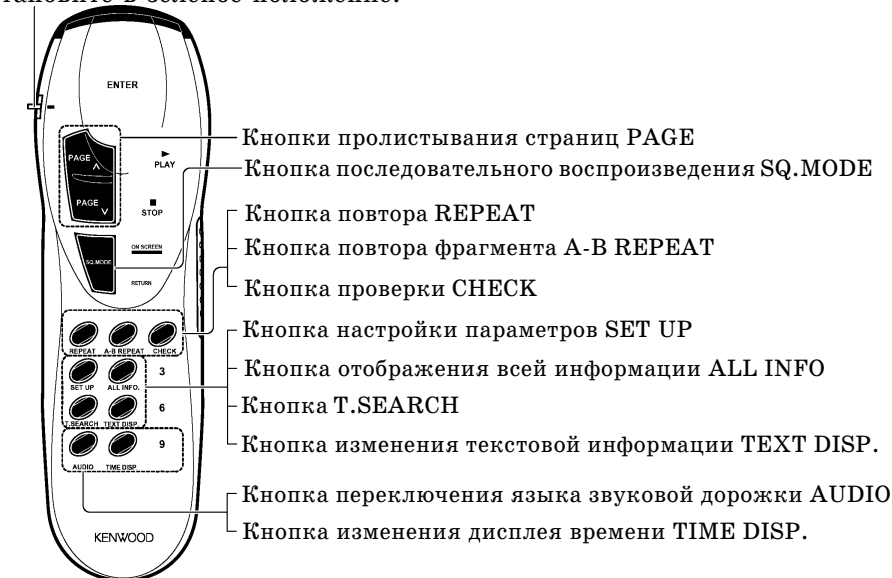

При использовании специальных режимов воспроизведения или вводе цифр

Установите переключатель выбора режима в оранжевое положение. Функции некоторых кнопок изменяются следующим образом.

Установите в оранжевое положение.



Глава 2: Основные операции

В этой главе описываются основные функции кнопок на основном блоке проигрывателя и на пульте дистанционного управления.

Конфигурация дисков

Конфигурация диска DVD AUDIO



Группа представляет собой самую большую единицу диска DVD AUDIO, содержащую музыку. Каждая группа делится на несколько дорожек (так называемых треков), а каждый трек содержит несколько индексов.

Плохое качество изображения или звука.

- Неправильно подключены соединительные кабели (см.инструкцию по подключению и настройке).
- Вблизи маршрута прохождения сигнала располагается источник шума.
- Диск загрязнен или поврежден. Проведите чистку диска и обращайтесь с дисками аккуратно так, чтобы не повредить их (см.инструкцию по подключению и настройке).
- На оптических линзах произошла конденсация влаги. В таком случае оставьте проигрыватель во включенном состоянии на несколько часов, чтобы испарилась влага, а затем вновь попробуйте воспользоваться проигрывателем.

Воспроизведение начинается со значительной задержкой.

- Перед началом воспроизведения необходимо определить тип диска и заставить стабилизировать вращение двигателя. Это нормально и не является неисправностью.

На экране телевизора отображается предупреждение и воспроизведение невозможно.

- Воспроизводимое изображение может быть искажено, а звук может быть пропущен, если на поверхности диска есть отпечатки пальцев или грязь. Проводите чистку поверхности диска, протирая диск от центра к краям мягкой тканью.
- Если диск установлен под наклоном или на другой диск, установите диск правильно.
- Воспроизведение может быть недоступно из-за проблем кодом региона.

Верхняя и нижняя часть изображения отсекается.

- Видеоформат воспроизводимого диска не соответствует подключенному телевизору.

Видеокомпакт-диск (VCD) не может быть воспроизведен по меню.

- Воспроизведение по меню невозможно, если выключена (Off) функция P.V.C. или выбран режим последовательного воспроизведения SEQ.2.
- Воспроизведение по меню возможно только при использовании VCD, поддерживающих функцию P.V.C.

Не могут быть воспроизведены диски DVD VIDEO.

- Диски DVD VIDEO не могут быть воспроизведены, если выбран режим последовательного воспроизведения SEQ.2. Выберите режим SEQ.1.

Не отображаются субтитры.

- Если на воспроизводимом DVD-диске не записаны субтитры, субтитры не отображаются.
- Субтитры выключены (Off).

3. Медленно и методично проверьте подключения всех устройств. Дважды проверьте установку параметров на пульте дистанционного управления.

Неправильное или ненадежное подключение является наиболее вероятной причиной возникновения наиболее частой проблемы, встречающейся при использовании домашнего кинотеатра: отсутствия звука. Для двойной проверки подключений к каждому из устройств используйте указания, приведенные в инструкции по подключению и настройке. Это особенно важно при подключении видеомагнитофонов, кассетных и минидисковых дек, а также эквалайзеров, т.к. очень легко перепутать входы Play и Record.

4. Кабели (особенно старые) изнашиваются намного чаще, чем непосредственно устройства.

Всегда перед подключением кабеля проверяйте его работоспособность. Сделать это просто, подключив работающий кабель к устройству. Если проблемное устройство будет работать, это означает, что причина неисправности заключается в кабеле. Вы можете приобрести новые кабели в любом магазине, торгующем аудио-/видеотехникой, или через Интернет.

5. Ошибки пользователя возникают чаще, чем сбои в работе устройства. Используйте данную инструкцию для правильной эксплуатации ресивера. Также обратитесь к инструкциям по эксплуатации подключенных устройств.

6. Инструкция по эксплуатации - ваш лучший друг.

Если перед обращением в сервисную службу или возвратом устройства Вы внимательно прочтете инструкцию по эксплуатации, Вы, вероятно, сможете найти способ устранения неисправности значительно быстрее.

Неисправности и способы их устранения

Воспроизведение включено, но видеоизображение отсутствует.

- Включена функция Pure Audio.
- Неправильно выбран вход для телевизора и/или AV-усилителя или эти устройства не включены.
- Неправильно подключены соединительные кабели (см.инструкцию по подключению и настройке).

Воспроизведение включено, но звук не воспроизводится.

- Неправильно выполнена настройка акустических систем (см.инструкцию по подключению и настройке).
- Неправильно выбран вход для телевизора и/или AV-усилителя или эти устройства не включены.
- Неправильно подключены аудиокабели (см.инструкцию по подключению и настройке).

Во время выполнения поиска вперед или назад изображение искажено.

- Искажения изображения во время поиска вперед или назад является нормальным явлением. Это не является неисправностью.

Конфигурация диска DVD VIDEO

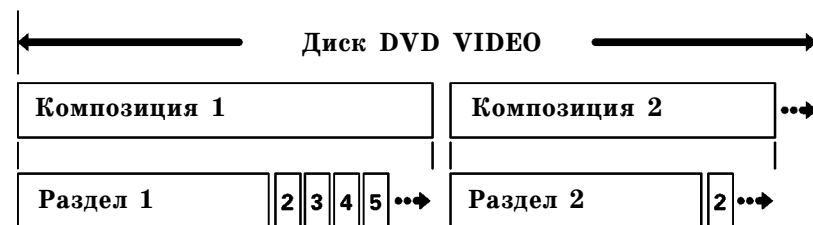

Композиция представляет собой самую большую единицу измерения содержания диска DVD VIDEO, содержащую музыку и/или изображение. Каждая композиция состоит из нескольких разделов.

Конфигурация дисков CD и VCD

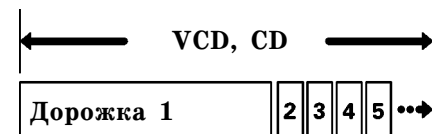

Включение проигрывателя

1. Включите подключенные компоненты и на подключенном усилителе (или ресивере) в качестве источника звука выберите вход DVD.
2. Нажмите кнопку POWER ON/OFF на проигрывателе. Загорится индикатор STANDBY, показывая, что проигрыватель находится в дежурном режиме. Когда проигрыватель находится в дежурном режиме, чтобы включить проигрыватель, нажмите кнопку POWER на пульте дистанционного управления-джойстике.

- Проигрыватель компакт-дисков также может быть включен нажатием на кнопку > или OPEN/CLOSE на основном блоке проигрывателя.
- Перед включением или выключением проигрывателя уменьшайте громкость звучания на усилителе (ресивере).
- Когда проигрыватель будет включен, он начнет считывание дисков, установленных в дисковод. После считывания дисков на дисплее начнут светиться индикаторы номера дисков, информирующие Вас о том, какие диски установлены, а какие - нет. Если в дисковод (карусель) установлен диск, диск будет включен на воспроизведение автоматически. (Если Вы включаете проигрыватель нажатием на кнопку OPEN/CLOSE, будет только открыт или закрыт дисковод).

[Чтобы переключить проигрыватель в дежурный режим]

- Когда проигрыватель включен, нажмите кнопку POWER на пульте дистанционного управления-джойстике. На дисплее начнет светиться индикатор STANDBY, показывая, что проигрыватель находится в дежурном режиме.

[Чтобы выключить проигрыватель компакт-дисков]

- Когда проигрыватель включен или находится в дежурном режиме, нажмите кнопку POWER ON/OFF на основном блоке проигрывателя, чтобы выключить его.

Установка дисков

В дисковод (карусель) проигрывателя могут быть установлены до 5 дисков. Диски могут быть заменены во время воспроизведения других дисков, не прерывая воспроизведения текущего диска.

Для открывания/закрывания дисковода или поворота карусели используйте только соответствующие кнопки. Никогда не пытайтесь перемещать или закрывать карусель руками.

1. Чтобы открыть дисковод, нажмите кнопку OPEN/CLOSE на основном блоке. (Повторное нажатие на кнопку приводит к закрыванию дисковода).

- Поместите диск, который Вы хотите воспроизвести, в паз на карусели. (Чтобы предотвратить возникновение неисправностей, не кладите диск под наклоном или на другой диск).

- Когда Вы берете компакт-диск в руки, не прикасайтесь к поверхности диска.

- Стандартные адаптеры для 8-сантиметровых компакт-дисков не могут быть использованы в этом проигрывателе.

2. Чтобы установить или извлечь другой диск, сменив положение карусели, нажмите кнопку DISC SKIP на основном блоке проигрывателя.

- Если Вы используете пульт дистанционного управления-джойстик, установите переключатель режима работы пульта в зеленое положение, а затем нажмите кнопку DISC SKIP.

3. Нажмите кнопку OPEN/CLOSE на основном блоке проигрывателя, чтобы закрыть дисковод.

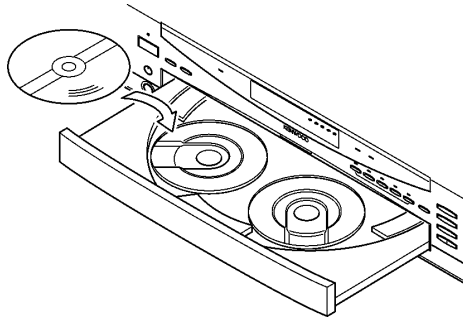

Информация об основных операциях

Ограничение эксплуатации в зависимости от состояния диска или проигрывателя

некоторых DVD- и VCD-дисков может быть ограничено производителем содержимого этих дисков. Также выполнение некоторых операций может быть запрещено текущим режимом работы проигрывателя.

Т.к. проигрыватель воспроизводит диски в соответствии с содержимым, некоторые функции могут работать не так, как полагает пользователь. По этой причине внимательно прочтите инструкцию, поставляемую в комплекте с воспроизводимым диском. Если во время использования диска на экране подключенного телевизора появится символ запрета, это означает, что проигрыватель находится в запрещенном режиме.



Символ запрета

Использование наушников

Подключите стереофонические наушники (со стандартным стереофоническим штекером) к гнезду PHONES и отрегулируйте уровень громкости, воспользовавшись ручкой PHONES LEVEL. Ваш проигрыватель поддерживает функцию виртуального объемного звучания в наушниках, позволяя Вам использовать режим объемного звучания при прослушивании через наушники.

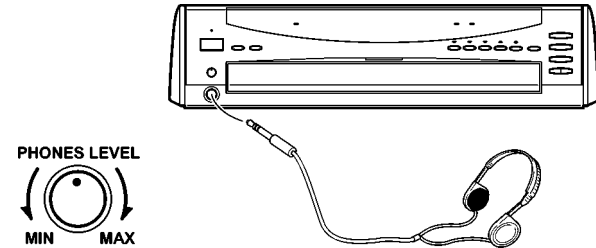

Глава 5: Возможные неисправности

Эта глава описывает способ определения в какой части системы домашнего кинотеатра возникла неисправность, когда система работает не так, как по вашему мнению она должна работать. В случае возникновения неисправностей в системе Вы можете проверять и устранять возможные причины неисправностей до тех пор, пока не останется только одна неисправность. Диагностика проблем позволяет экономить время и деньги - лучше понять причину возникновения проблем и быстрее настроить систему, чем:

- проводить время на телефоне в разговорах с представителем сервисной службы

- оставаться без ресивера.

Существует несколько основных шагов определения неисправностей.

1. Определите точные условия, в которых возникла неисправность.

Этот шаг является наиболее важным в определении возможных неисправностей. Если Вы зафиксируете эти условия или опишите их специалисту, тем выше вероятность разрешения проблемы. Например, если звук в акустических системах не прослушивается, очень полезно знать, происходит ли это только, когда Вы прослушиваете проигрыватель компакт-дисков. Знание этого позволяет исключить акустические системы из возможных причин возникновения неисправностей. Чем больше Вы знаете о ситуации, когда возникла неисправность, тем больше вероятность того, что Вы самостоятельно или специалист сервисной службы сможете решить эту проблему.

2. Проверьте каждую часть маршрута прохождения сигнала с источника звучания (например, с проигрывателя компакт-дисков) на акустические системы.

Вы также можете выполнить проверку, описанную в шаге 1: может быть звук отсутствует только при воспроизведении минидисков? Этот шаг реально позволит вам сузить круг возможных причин возникновения неисправности. Проверьте все подключенные устройства и отключите те устройства, при использовании которых неисправность не возникает. Если Вы выполните этот шаг, Вы действительно сможете найти причину возникновения проблемы.

Переключение режима DVD VIDEO

При воспроизведении дисков, на которых смешана информация DVD VIDEO и DVD AUDIO, параметр DVD VIDEO Mode позволяет Вам выбрать какую часть диска воспроизводить: DVD VIDEO или DVD Audio. Чтобы воспроизводить только видеоинформацию (DVD VIDEO), установите этот параметр в положение On (Вкл).

По умолчанию установлен режим Off (Выкл), обеспечивающий воспроизведение только звуковой части (DVD AUDIO).

Устанавливаемые параметры

«←»: Возврат к предыдущему экрану.

«On»: Выбирайте этот режим для воспроизведения только видеочасти смешанного диска DVD VIDEO/DVD AUDIO.

«Off»: Выбирайте этот режим для воспроизведения только аудиочасти смешанного диска DVD VIDEO/DVD AUDIO.

Процедура установки

1. Установите переключатель режима работы на пульте дистанционного управления в фиолетовое положение.
2. Когда проигрыватель находится в режиме остановки, нажмите кнопку 1, чтобы в меню настройки параметров SET UP MENU выбрать меню MAIN.
3. Нажмите кнопку ENTER, чтобы отобразить экран настройки параметров.
4. На экране настройки параметров наклоном джойстика вверх или вниз выберите DVD VIDEO Mode, а затем нажмите кнопку ENTER.

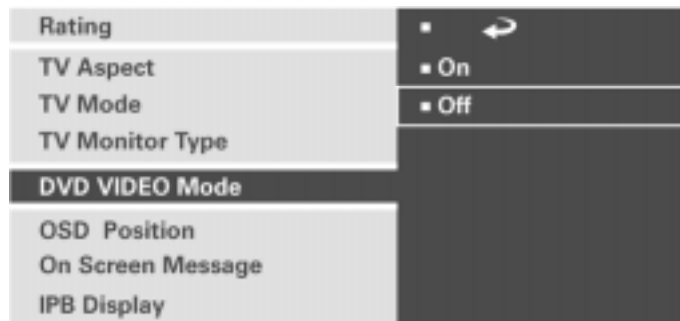

5. Наклоном джойстика вверх или вниз выберите On (Вкл) или Off (Выкл), а затем нажмите кнопку ENTER, чтобы сохранить установленный режим в памяти.

- Замена диска или выключение проигрывателя приводит к выключению (Off) этого параметра.

Воспроизведение дисков

Чтобы начать воспроизведение, в режиме остановки нажмите кнопку >.

- Если Вы используете пульт дистанционного управления-джойстик, нажмите кнопку > PLAY или ENTER.

- Воспроизведение начнется с диска, индикатор которого светится на дисплее.

- На экране телевизора появится индикатор Play (воспроизведение), а на дисплее начнет светиться индикатор воспроизведения >.

- В зависимости от типа установленного в проигрыватель диска на дисплее загорится индикатор CD, VCD, DVD AUDIO или DVD VIDEO.

Пропуск дисков

Чтобы пропустить диск, нажмите кнопку DISC SKIP.

- Если Вы используете пульт дистанционного управления, установите переключатель выбора режима работы в зеленое положение, а затем нажимайте кнопку DISC SKIP.

- Если Вы будете нажимать кнопку, когда закрыт дисковод, может быть воспроизведен следующий диск (Если в данный момент выбран диск номер 5, следующим будет воспроизведен диск №1).

- Если Вы нажмете кнопку DISC SKIP, когда проигрыватель находится в режиме остановки и открыт дисковод, карусель просто повернется.

- Загорится индикатор номера диска над одной из кнопок DISC 1-5 на проигрывателе и начнется воспроизведение.

- Кнопка DISC SKIP не работает, если закрыт дисковод и выбран режим воспроизведения в случайном порядке или воспроизведения по программе.

- Если выбран режим последовательного воспроизведения SEQ.2, диск DVD VIDEO не будет воспроизводиться. В этом случае воспроизведение начнется с песни 1 на выбранном диске и продолжится на всех остальных дисках, установленных в карусель (кроме дисков DVD VIDEO).

Воспроизведение, начиная с выбранного диска

Чтобы выбрать диск, нажмите одну из кнопок DISC1-DISC5.

- Если Вы используете пульт дистанционного управления, установите переключатель выбора режима в зеленое положение и нажмите одну из кнопок DISC 1 - 5.

- Загорится индикатор номера диска над кнопкой выбранного диска DISC 1-5 на проигрывателе и начнется воспроизведение.

- Кнопки DISC 1-5 не функционируют, если выбран режим воспроизведения в случайном порядке или воспроизведения по программе.

- Если выбран режим последовательного воспроизведения SEQ.2, диск DVD VIDEO не будет воспроизводиться. В этом случае воспроизведение начнется с песни 1 на выбранном диске и продолжится на всех остальных дисках, установленных в карусель (кроме дисков DVD VIDEO).

Непосредственное включение воспроизведения

Установите переключатель выбора режима работы в оранжевое положение и с помощью кнопок 0-9 и +10 введите номер группы, композиции, раздела или дорожки (песни).

- DVD-диск: Если во время воспроизведения Вы введете цифры, начнется воспроизведение раздела или песни (дорожки) с номером, аналогичным введенному номеру, в текущей группе или композиции. Если Вы будете вводить номер в режиме остановки, начнется воспроизведение первого раздела или песни в группе или композиции с введенным номером.

- CD или VCD (функция контроля воспроизведения P.V.C. выключена): воспроизведение начнется с начала песни, номер которой был введен.

Пропуск песен или разделов

Нажимайте кнопку I<< или >>I на основном блоке проигрывателя.

- Когда Вы используете пульт дистанционного управления, установите переключатель выбора режима в зеленое положение и нажимайте кнопку I<< или >>I.

- Песня будет пропущена и воспроизведение будет начато с выбранной песни или раздела.

- Если во время воспроизведения Вы один раз нажмете кнопку I<<, воспроизведение будет начато с начала текущей песни или раздела.

- При использовании VCD с включенной функцией PBC функции этих кнопок аналогичны функциям кнопок I<< (Previous) и >>I (Next).

Прекращение воспроизведения

Во время воспроизведения нажмите кнопку остановки (с квадратиком). Первое нажатие активизирует функцию возобновления воспроизведения с точки остановки, а второе нажатие прекращает воспроизведение.

- На некоторых DVD-дисках даже после нажатия на кнопку остановки на экране отображается символ запрета и воспроизведение не прекращается. В этом случае нажатием на кнопку DISC SKIP выберите другой диск, а затем нажмите кнопку остановки, чтобы прекратить воспроизведение.

Если в дисковод установлен только один диск, откройте дисковод, поместите другой диск, закройте дисковод, нажатием на кнопку DISC SKIP выберите второй диск, а затем нажмите кнопку остановки, чтобы прекратить воспроизведение.

- Когда Вы используете пульт дистанционного управления, нажимайте кнопку STOP.

- Функция возобновления воспроизведения сохраняет в памяти точку остановки воспроизведения. Позднее воспроизведение может быть возобновлено с точки остановки, если Вы нажмете кнопку > на основном блоке проигрывателя или >PLAY на пульте дистанционного управления.

- Когда включена функция возобновления воспроизведения с точки остановки (Resume), на дисплее мигает индикатор > и отображается время в точке остановки.

- Функция возобновления воспроизведения не может быть активизирована во время воспроизведения в случайном порядке.

1. Переключите проигрыватель в обычный режим воспроизведения.

2. Установите переключатель режима работы на пульте дистанционного управления в фиолетовое положение.

3. Нажатием на кнопку 2/ALL INFO отобразите на экране следующую текстовую информацию. Нажатие кнопки во время отображения информации приводит к отображению следующего параметра.

(1) Название - (2) Исполнитель - (3) Поэт - (4) Композитор - (5) Аранжировщик - (6) Сообщение - (7) ID INFO (студия звукозаписи, дата выпуска и т.д.) - (8) Информация о жанре музыки - (9) ALL INFO. END (конец).

- Нажатием на кнопку I<< или >>I пропускайте информацию о предыдущей или следующей песне.

- Информация, начиная с (1) по (6), отображается по порядку для диска, группы или песни. (Информация о группе не отображается для дисков, поддерживающих CD-TEXT).

- Параметры с (3) по (5) не отображаются на дисках DVD VIDEO ALBUM TEXT.

- После отображения информации (9) проигрыватель возвращается в исходное состояние. Если во время отображения информации будет нажата любая другая кнопка, отображение текстовой информации будет отключено.

- Если воспроизводится диск, не содержащий текстовой информации, на дисплее в течение 5 секунд будет отображаться сообщение NO TEXT DISC, показывая, что выполнение этой операции невозможно. Информационный параметр, который не записан на диск, отображается в виде «- - -».

- Эта операция недоступна, если нажатием на кнопку DISPLAY отключен (FL OFF) дисплей.

Дополнительная группа (BONUS GROUP)

Дополнительно к обычным группам некоторые диски DVD AUDIO снабжаются информацией, скрытой в специальной группе. После выбора этой группы на экране телевизора появляется экран ввода пароля, информирующий пользователя о том, что диску снабжен дополнительной группой. Дополнительная группа может быть воспроизведена только после ввода пароля. (Информацию о регистрации пароля Вы можете получить у производителя диска).



1. Установите переключатель режима работы на пульте дистанционного управления в оранжевое положение.

2. Воспользовавшись кнопками 0-9, введите пароль, а затем нажмите кнопку ENTER, чтобы начать воспроизведение дополнительной группы.

- Если Вы нажмете кнопку T.SEARCH в режиме остановки, на дисплее начнет мигать номер первой песни и будет отображено название песни.

- Если Вы нажмете кнопку T,SEARCH во время воспроизведения диска, номер воспроизводимой песни будет мигать на дисплее и название песни будет отображаться на дисплее (если название не помещается на дисплее, оно будет пролистано).

- Операция поиска по названию недоступна, если нажатием на кнопку DISPLAY отключен (FL OFF) дисплей проигрывателя.

5. Установите переключатель выбора режима работы на пульте дистанционного управления в зеленое положение.

5. Нажав кнопку I<</PAGE/INDEX или >>I/PAGE/INDEX, начните поиск по названию.

- Если в течение секунды после выполнения шага 5 не будет нажата кнопка, на дисплее будет отображено название песни.

- При использовании диска DVD AUDIO, если нажатием на кнопку I<< или >>I Вы измените группу, на дисплее отобразится название группы, а затем название первой песни в группе.

7. Когда будет найдено название нужной песни, нажмите кнопку > PLAY, чтобы начать воспроизведение.

- Название найденной песни будет отображено на дисплее со скроллингом.

Переключение текстовой информации

Если воспроизводится диск, на который записана текстовая информация, Вы можете переключать отображаемую информацию следующим образом.

1. Установите переключатель выбора режима работы на пульте дистанционного управления в фиолетовое положение.

2. Каждое нажатие на кнопку 5/TEXT DISP приводит к изменению экранной информации в следующем порядке:

Порядок отображения информации в режиме остановки:

(1) Название диска - (2) Имя исполнителя - (3) Количество песен, записанных на диск и дисплей времени. (Если во время отображения информации (2) Вы не нажмете ни одной кнопки, на дисплее вновь отобразится информация (1)).

Порядок отображения информации в режиме воспроизведения:

(1) Название песни - (2) Имя исполнителя песни - (3) Название диска - (4) Имя исполнителя диска - (5) Номер воспроизводимой песни, информация о времени. (Если во время отображения информации (2), (3) или (4) Вы не нажмете ни одной кнопки, на дисплее вновь отобразится информация (1)).

- Если диск содержит часть без текстовой информации, на дисплее будет отображен индикатор «—».

- Эта операция недоступна, если отключен (FL OFF) дисплей проигрывателя.

Отображение всей текстовой информации

Если воспроизводится диск, на который записана текстовая информация, вся эта информация может быть одновременно отображена.

Стоп-кадр и пауза воспроизведения

Во время воспроизведения нажмите кнопку II.

- Если Вы используете пульт дистанционного управления, установите переключатель выбора режима в зеленое положение и нажмите кнопку II.

- На экране телевизора будет отображен индикатор Pause или Still, а на дисплее начнет светиться индикатор II.

- Чтобы возобновить нормальное воспроизведение, нажмите кнопку > на основном блоке проигрывателя или кнопку > PLAY на пульте дистанционного управления.

- Если включен (On) параметр IPB Display, при каждом включении стоп-кадра на диске DVD VIDEO на экране телевизора будет отображаться индикатор Still (I), Still (P) или Still (B).

Покадровое воспроизведение

В режиме стоп-кадра дисков DVD VIDEO или VCD нажимайте кнопку II.

- Если Вы используете пульт дистанционного управления, установите переключатель выбора режима в зеленое положение и нажимайте кнопку II.

- Когда Вы прекратите нажимать кнопку II, проигрыватель переключится обратно в режим стоп-кадра.

- Каждое нажатие на кнопку приводит к переходу на следующий кадр. Если Вы хотите последовательно изменять кадры, удерживайте кнопку в нажатом состоянии.

- Чтобы возобновить нормальное воспроизведение, нажмите кнопку > на основном блоке проигрывателя или кнопку > PLAY на пульте дистанционного управления.

- Если включен (On) параметр IPB Display, при каждом включении стоп-кадра на диске DVD VIDEO на экране телевизора будет отображаться индикатор Still (I), Still (P) или Still (B).

Поиск вперед и назад

Во время воспроизведения установите переключатель выбора режима работы в зеленое положение и нажимайте кнопку << или >>.

- Первое нажатие на кнопку << или >> приводит к включению поиска вперед или назад на самой маленькой скорости. Каждое последующее нажатие приводит к увеличению скорости (может быть выбрана одна из 5 скоростей).



На экране телевизора будет отображена выбранная скорость. Индикатор варьируется в зависимости от скорости поиска вперед или назад.

В зависимости от состояния диска и проигрывателя на дисплее проигрывателя будет отображено время или индикатор SEARCH —>. (<— или —> показывают направление, а количество стрелок увеличивается по мере увеличения скорости).

- Чтобы возобновить нормальное воспроизведение, нажмите кнопку > на основном блоке проигрывателя или кнопку > PLAY на пульте дистанционного управления.

- Во время поиска вперед или назад изображение может быть искажено.
- При выполнении поиска вперед на VCD, DVD VIDEO или DVD AUDIO, содержащих видео и движущееся изображение (AVTT: аудио/видеопозиция), звук может быть включен или выключен только во время поиска на самой низкой скорости. При выборе любой другой скорости звук будет отключен.

Замедленное воспроизведение и реверсное замедленное воспроизведение

Во время отображения стоп-кадра установите переключатель выбора режима работы в зеленое положение и нажимайте кнопку << или >>.

- Первое нажатие на кнопку << или >> приводит к включению замедленного воспроизведения вперед или назад на самой медленной скорости. Каждое последующее нажатие на кнопку приводит к увеличению скорости (Вы можете выбрать одну из 5 скоростей замедленного воспроизведения).



На экране телевизора будет отображена выбранная скорость. Индикатор варьируется в зависимости от скорости замедленного воспроизведения.

В зависимости от состояния диска и проигрывателя на дисплее проигрывателя будет отображено время или индикатор SEARCH —>. (<— или —> показывают направление, а количество стрелок увеличивается по мере увеличения скорости).

- Чтобы возобновить нормальное воспроизведение, нажмите кнопку > на основном блоке проигрывателя или кнопку > PLAY на пульте дистанционного управления.

- Во время замедленного воспроизведения звук отсутствует.
- Реверсное замедленное воспроизведение невозможно на VCD (видеокомпакт-дисках).
- Замедленное воспроизведение (прямое и реверсное) недоступно на компакт-дисках (CD) и DVD AUDIO, содержащих только стоп-кадры и звук (AOTT: аудиопозиция).

Переключение дисплея времени

Информация, отображаемая на дисплее времени, может быть переключена. (Информация, отображаемая на экранном дисплее, также может быть переключена).

Эта процедура недоступна в режиме остановки, во время воспроизведения DVD-диска по меню или при воспроизведении DVD-диска, у которого отключена функция отображения времени.

Если при использовании видеокомпакт-диска (VCD) включена (On) функция контроля воспроизведения P.B.C., выключите (Off) ее.

1. Установите переключатель выбора режима работы на пульте дистанционного управления в фиолетовое положение.
2. Во время воспроизведения нажмите кнопку 8/P.B.C./TIME DISP, чтобы отобразить основной экран индикатор. Каждое последующее нажатие приводит к изменению дисплея времени в следующем порядке:

- Когда проигрыватель переключится в режим воспроизведения в случайном порядке всех дисков, на экране телевизора будет отображен экран, приведенный выше, а на дисплее начнет светиться индикатор RANDOM, показывающий, что проигрыватель находится в режиме воспроизведения в случайном порядке всех дисков.

3. Нажмите кнопку ENTER, чтобы начать воспроизведение всех дисков в случайном порядке.

- Воспроизведение всех дисков в случайном порядке также может быть начато нажатием на кнопку > PLAY. (Если в одной из подставок проигрывателя будет определен диск DVD VIDEO, диск будет пропущен и на дисплее отобразится индикатор SKIP DVD VIDEO (ПРОПУСТИТЬ ДИСК DVD VIDEO)).

Прекращение воспроизведения в случайном порядке всех дисков

Выполните шаги 1-2 процедуры «Воспроизведение в случайном порядке всех дисков», а затем нажатием на кнопку TOP MENU/SQ MODE/P.MODE переключите проигрыватель в обычный режим воспроизведения (режим TRACK).

- Индикатор RANDOM погаснет.

Использование дисков с текстовой информацией

Если в проигрывателе воспроизводится диск CD-TEXT или DVD ALBUM TEXT, может быть вызвана и отображена на дисплее текстовая информация, записанная на диск (название диска, имя исполнителя, имена авторов песен и т.д.).

[Пролистывание дисплея]

Если количество символов текстовой информации, например, названий песен, слишком велико, эта информация не может быть отображена на одной странице экранного дисплея. В таком случае символы на дисплее будут перемещаться справа налево, показывая ранее скрытые символы. Такое перемещение символов на дисплее называется <пролистыванием (скроллингом) дисплея>.

Поиск названия

Во время воспроизведения диска, содержащего текстовую информацию, нужная песня может быть найдена по названию. (Поиск по названию не может быть выполнен на дисках DVD VIDEO).

1. Переключите проигрыватель в обычный режим воспроизведения.
 2. Выберите диск, содержащий текстовую информацию.
 3. Установите переключатель выбора режима работы на пульте дистанционного управления в фиолетовое положение.
 4. Нажмите кнопку 4/T.SEARCH, чтобы отобразить названия (заголовки).
- Если выбранный диск не содержит текстовой информации, на дисплее будет отображено сообщение NO TEXT DISC, показывающий, что операция поиска по названию диска не может быть выполнена.

Воспроизведение диска в случайном порядке

Песни с выбранного диска могут быть воспроизведены в случайном порядке. (Воспроизведение диска в случайном порядке невозможно при использовании дисков DVD VIDEO).

1. Установите переключатель выбора режима работы на пульте дистанционного управления в оранжевое положение.
2. В режиме остановки нажатием на кнопку TOP MENU/SQ MODE/P.MODE переключите проигрыватель в режим воспроизведения диска в случайном порядке.



- Когда проигрыватель переключится в режим воспроизведения диска в случайном порядке, на экране телевизора будет отображен экран, приведенный выше, а на дисплее начнет светиться индикатор RANDOM, показывающий, что проигрыватель находится в режиме воспроизведения в случайном порядке диска.

3. Наклоном джойстика вправо или влево выберите диск, а затем нажмите кнопку ENTER, чтобы начать воспроизведение диска в случайном порядке.
- Воспроизведение диска в случайном порядке также может быть начато нажатием на кнопку > PLAY.

Прекращение воспроизведения диска в случайном порядке
Выполните шаги 1-2 процедуры «Воспроизведение диска в случайном порядке», а затем нажатием на кнопку TOP MENU/SQ MODE/P.MODE переключите проигрыватель в обычный режим воспроизведения (режим TRACK).
- Индикатор RANDOM погаснет.

Воспроизведение в случайном порядке всех дисков

Песни на всех дисках, установленных в проигрывателе, могут быть воспроизведены в случайном порядке. (Функция воспроизведения в случайном порядке всех дисков недоступна при использовании дисков DVD VIDEO).

1. Установите переключатель выбора режима работы на пульте дистанционного управления в оранжевое положение.
2. В режиме остановки нажатием на кнопку TOP MENU/SQ MODE/P.MODE переключите проигрыватель в режим воспроизведения в случайном порядке всех дисков.

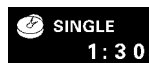

«Single Time»: Воспроизведенное время песни или раздела.



«Single Remain Time»: Оставшееся время воспроизведения песни или раздела.



«Total Time»: Воспроизведенное время диска, группы или композиции.



«Total Remain Time»: Оставшееся время воспроизведения диска, группы или композиции.

- Индикаторы времени на дисплее проигрывателя изменяются соответствующим образом. Если Вы выберете режим Total Time или Total Remain Time, на дисплее проигрывателя начнет светиться индикатор TOTAL.

- В режиме воспроизведения по программе или воспроизведения в случайном порядке могут быть выбраны только режимы отображения времени «Single Time» и «Single Remain Time».

Включение режима последовательного воспроизведения

Данный проигрыватель совместим с функцией последовательного воспроизведения, использующей 5-дисковую карусель. Если в карусель установлены и воспроизводятся диски DVD и/или VCD, последовательное воспроизведение может быть приостановлено в середине во время отображения меню. В таком случае переключение режим последовательного воспроизведения проигрывателя.

Используя пульт дистанционного управления, как описано далее, выберите режим последовательного воспроизведения SEQ.2. Диски DVD VIDEO будут пропущены для того, чтобы последовательное воспроизведение не прерывалось.

При воспроизведении VCD с функцией воспроизведения по меню или воспроизведении дисков DVD VIDEO выбирайте режим последовательного воспроизведения SEQ.1.

1. Переключите проигрыватель в режим обычного воспроизведения.
- Если проигрыватель находится в режиме воспроизведения по программе или воспроизведения в случайном порядке, режим последовательного воспроизведения не может быть включен.
2. Установите переключатель выбора режима работы на пульте дистанционного управления в фиолетовое положение.
3. Каждое нажатие на кнопку TOP MENU/SQ.MODE/P.MODE приводит к переключению режима последовательного воспроизведения в следующем порядке.

[Режим последовательного воспроизведения 1 (светится индикатор SEQ.1)]
Будут воспроизводиться все диски, включая диски DVD VIDEO.

Если в дисковод установлен видеокомпакт-диск, совместимый с функцией P.B.C., или DVD-диск, последовательное воспроизведение иногда может прерываться для отображения меню. В этом случае выполняйте воспроизведение по меню.

[Режим последовательного воспроизведения 2 (светится индикатор SEQ.2)]

Для того, чтобы не прерывать последовательное воспроизведение, диски DVD VIDEO будут пропущены. (На дисплее будет отображен индикатор SKIP DVD VIDEO, подтверждая установку этого режима).

Если диск DVD AUDIO содержит записанное меню, воспроизведение по меню невозможно.

При использовании видеокомпакт-диска, совместимого с функцией P.B.C., воспроизведение будет выполнено с автоматическим отключением этой функции.

- Когда Вы изменяете режим последовательного воспроизведения, на экране телевизора (а также на дисплее проигрывателя) будет отображен индикатор SEQ.1 или SEQ.2, показывающий текущий режим последовательного воспроизведения.

- В режиме воспроизведения по программе или воспроизведения в случайном порядке индикатор SEQ.1 или SEQ.2 на дисплее автоматически отключается. В это время воспроизведения будет выполнено в соответствии с установленным режимом.

Повторное воспроизведение

Функция повторного воспроизведения позволяет Вам воспроизводить нужный звук или изображение повторно. (Повторное воспроизведение также доступно при использовании экранных индикаторов).

На некоторых DVD или VCD определенные фрагменты записи не маркированы номерами песен. В результате на таких дисках функция повторного воспроизведения недоступна.

Функция повторного воспроизведения также может быть недоступна во время воспроизведения DVD-диска или воспроизведения VCD с использованием функции P.B.C.

1. Установите переключатель выбора режима работы на пульте дистанционного управления в фиолетовое положение.

2. Во время воспроизведения нажмите кнопку 0/REPEAT, чтобы отобразить основной экран индикатор. Каждое последующее нажатие приводит к изменению дисплея времени в следующем порядке:

[Во время воспроизведения DVD AUDIO]



Повторное воспроизведение текущей песни



Повторное воспроизведение текущей группы

5. Нажатием на цифровые кнопки 0-9 и кнопку +10 выберите номер песни.

6. Нажмите кнопку ENTER, чтобы сохранить выбранную песню в списке программ.

- Повторив шаги 3-6, Вы можете запрограммировать до 32 песен. Если на дисплее появится индикатор FULL, это означает, что Вы не можете больше запрограммировать ни одной песни.

7. Используя джойстик, выберите на экране иконку Play (Воспроизведение), а затем нажмите кнопку ENTER, чтобы начать воспроизведение по программе.

- Если переключатель выбора режима работы на пульте дистанционного управления установлен в зеленое положение и Вы нажмете кнопку >>I, текущая песня будет пропущена и будет воспроизведена следующая песня.

- Если во время программирования Вы замените диск, воспроизведение песен будет выполнено по созданной программе с предыдущего диска. В этом случае необходимо выполнить программирование заново.

Стирание программы

1. Выполните шаги 1-2 процедуры «Создание и воспроизведение программы».

2. Переместите курсор на иконку Last Clear или All Clear, а затем нажмите кнопку ENTER.

- Выбор иконки Last Clear приводит к стиранию последней песни в списке программ. (Программа также может быть стерта нажатием на кнопку C).

- Если Вы выберете иконку All Clear, все песни текущей программы будут стерты.

Прекращение воспроизведения по программе

Выполните шаги 1-2 процедуры «Создание и воспроизведение программы», затем нажатием на кнопку TOP MENU/SQ MODE/P.MODE переключите проигрыватель в режим обычного воспроизведения.

- Индикатор PGM погаснет.

Проверка программы

Установите переключатель выбора режима работы на пульте дистанционного управления в фиолетовое положение и во время воспроизведения по программе нажимайте кнопку C.

- Нажимайте кнопку в течение 8 секунд после предыдущего нажатия.

- На экране телевизора будет отображен список запрограммированных песен. Если, наклоняя джойстик вверх или вниз, Вы выберете номер шага программы и нажмете кнопку ENTER, воспроизведение по программе будет начато с выбранной песни. Содержимое программы также будет отображено на дисплее проигрывателя. (Номер шага программы также может быть выбран нажатием на кнопку CHECK для перемещения курсора в списке запрограммированных песен).

- Если запрограммировано 17 и более песен, список запрограммированных песен отображается на нескольких страницах. В этом случае, когда курсор располагается на нижнем крае меню, наклон джойстика вниз позволяет перейти на следующую страницу. (Когда курсор находится на верхнем крае меню, наклон джойстика вверх позволяет вернуться к предыдущей странице).

Воспроизведение по программе

Вы можете выбрать нужные песни с определенного диска и запрограммировать их в нужном порядке. (Воспроизведение по программе невозможно при использовании DVD VIDEO).

Создание и воспроизведение программы

Установите все диски, которые будут использоваться для программирования, в дисковод, закройте дисковод и нажмите одну из кнопок DISC 1-5, чтобы проигрыватель считал информацию с диска (до тех пор, пока на дисплее не погаснет индикатор «Reading»). (Если после этого Вы откроете дисковод, Вам придется повторить приведенную выше процедуру, чтобы проигрыватель вновь считал информацию о всех дисках).

1. Установите переключатель выбора режима работы на пульте дистанционного управления в оранжевое положение.
2. В режиме остановки нажатием на кнопку TOP MENU/SQ MODE/P.MODE выберите режим воспроизведения по программе.

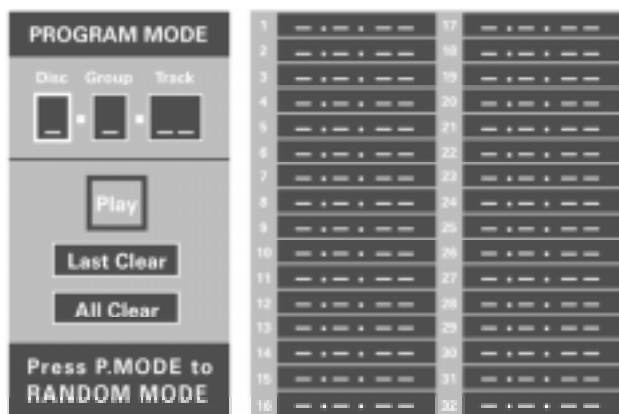

- Когда проигрыватель переключится в режим программирования, на экране телевизора будет отображен список запрограммированных песен, а на дисплее проигрывателя начнет светиться индикатор PGM и содержимое программы. (Если нет запрограммированных песен, отобразится индикатор «___»).

- Вновь запрограммированные песни добавляются в конец существующей программы.

3. Нажатием на одну из кнопок 1-5 выберите диск.

- Если в процессе выбора диска Вы допустили ошибку, нажмите кнопку C и повторите ввод.

- Вы также можете выбрать номер диска, не выбирая из списка программ группу и/или номер песни. В этом случае будут воспроизведены все песни на диске.

4. При использовании дисков DVD AUDIO выберите группу, нажав одну из цифровых кнопок 0-9.

- Вы также можете выбрать номер диска и номер группы в списке программ, не выбирая номера песни. В этом случае будут воспроизведены все песни в группе.



Повторное воспроизведение текущего диска



Повторное воспроизведение всех дисков, установленных в карусель



Повторное воспроизведение выключено

- Индикатор Disc отображается только, когда светится индикатор SEQ.2.

[Во время воспроизведения DVD VIDEO]



Повторное воспроизведение текущего раздела



Повторное воспроизведение текущей композиции



Повторное воспроизведение всех дисков, установленных в карусель



Повторное воспроизведение выключено

[Во время воспроизведения компакт-диска или VCD]



Повторное воспроизведение текущей песни (дорожки)



Повторное воспроизведение текущего диска



Повторное воспроизведение всех дисков, установленных в карусель



Повторное воспроизведение выключено

[В режиме воспроизведения по программе]



Повторное воспроизведение программы



Повторное воспроизведение выключено

[В режиме воспроизведения в случайном порядке]



Повторное воспроизведение в случайном порядке



Повторное воспроизведение выключено

- Режим повторного воспроизведения будет отключен, когда проигрыватель будет переключен в режим остановки (кроме случая, когда выбран режим All).

- Когда проигрыватель находится в режиме повторного воспроизведения, на дисплее светится индикатор REPEAT. Информационный дисплей также будет отображать на дисплее информацию о режиме повтора (в течение нескольких секунд).

- Если проигрыватель находится в режиме остановки, могут быть выбраны только режимы All или Off.

Повторное воспроизведение фрагмента A-B

Функция повторного воспроизведения позволяет Вам воспроизводить определенный фрагмент диска повторно. (Выполнение повтора фрагмента A-B также возможно с помощью экранных индикаторов OSD).

Иногда во время воспроизведения DVD или VCD, поддерживающих функцию контроля воспроизведения P.B.C., функция повтора фрагмента A-B может быть недоступна.

1. Установите переключатель выбора режима работы на пульте дистанционного управления в фиолетовое положение.

2. Во время воспроизведения нажмите кнопку +10/II/A-B REPEAT, чтобы отобразить основной экран индикатор. На экране отобразится иконка повторного воспроизведения с буквой и текущая точка диска будет сохранена как точка A (точка начала повторного воспроизведения).

- На дисплее начнут светиться индикаторы REPEAT и A >.

3. Когда будет достигнута точка B (точка окончания повторного воспроизведения), вновь нажмите кнопку +10/II/A-B REPEAT. На экране отобразится иконка повторного воспроизведения с буквами A-B и начнется повторное воспроизведение выбранного фрагмента A-B.

- На дисплее начнут светиться индикаторы REPEAT и A > B.

- Чтобы отменить режим повторного воспроизведения и вернуться к обычному воспроизведению, во время повторного воспроизведения фрагмента нажмите кнопку A-B REPEAT. Индикаторы REPEAT и A > B погаснут и будет возобновлено обычное воспроизведение.

Воспроизведение DVD-дисков по меню

Если DVD-диск содержит записанное верхнее меню или меню воспроизведения, на экране телевизора отобразится соответствующее меню.

Эти меню позволяют Вам выбрать точку, с которого должно быть начато воспроизведение, интерактивным способом. (Ниже приведена обобщенная процедура выбора. Т.к. процедура выбора может варьироваться в зависимости от содержимого диска, прочтите инструкцию, поставляемую вместе с диском).

2. Во время воспроизведения нажмите кнопку ON SCREEN, а затем наклоном джойстика вверх или вниз отобразите экранный дисплей VISUAL.

3. Наклоном джойстика вправо или влево переместите курсор на иконку угла съемки, а затем нажмите кнопку ENTER.

4. Наклоняя джойстик вверх/вниз, выберите номер нужного угла просмотра, а затем нажмите кнопку ENTER.

- При воспроизведении DVD-дисков может быть выбран один из 9 углов просмотра.

Глава 4: Дополнительные функции

Эта глава описывает специальные режимы воспроизведения, отображение текстовой информации дисков CD-TEXT или DVD ALBUM TEXT и использование наушников.

Переключение режимов воспроизведения

Данный проигрыватель компакт-дисков кроме обычного режима воспроизведения песен поддерживает следующие режимы воспроизведения: режим воспроизведения по программе, режим воспроизведения в случайном порядке диска и всех дисков.

Выберите нужный режим воспроизведения и наслаждайтесь прослушиванием/просмотром. Однако, на некоторых DVD и VCD фрагменты записи не пронумерованы. При использовании таких дисков повторное воспроизведение невозможно.

1. Установите переключатель выбора режима работы пульта ДУ в оранжевое положение.

2. В режиме остановки нажатием на кнопку TOP MENU/SQ MODE/P.MODE выберите нужный режим воспроизведения.

Режим воспроизведения по программе: Нужные песни с нужного диска могут быть запрограммированы в нужном Вам порядке.

Воспроизведение диска в случайном порядке: Песни с выбранного диска могут быть воспроизведены в случайном порядке.

Воспроизведение в случайном порядке всех дисков: Песни со всех дисков, установленных в дисковод, могут быть воспроизведены в случайном порядке.

Обычный режим воспроизведения (TRACK): Обычное воспроизведение песен по порядку их номеров.

- В зависимости от используемого диска или состояния проигрывателя некоторые операции могут быть запрещены.

- Если будет воспроизводиться VCD, совместимый с функцией P.B.C., включена функция P.B.C. и Вы хотите переключить режим воспроизведения, переключите проигрыватель в режим остановки, установите переключатель выбора режима работы в зеленое положение, а затем нажмите кнопку P.B.C., чтобы выключить функцию P.B.C.

2. Наклоняя джойстик влево или вправо, переместите курсор на иконку качества изображения, а затем нажмите кнопку ENTER.

3. Наклоном джойстика вверх или вниз выберите один из следующих режимов качества изображения, а затем нажмите кнопку ENTER.

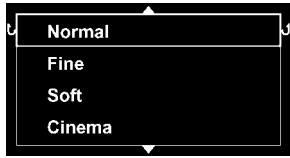

Normal: Обычное качество изображения.

Fine: Четкое изображение с улучшенными контурами.

Soft: Мягкое изображение с незначительными помехами.

Cinema: Качество изображения, близкое к изображению в кинотеатре.

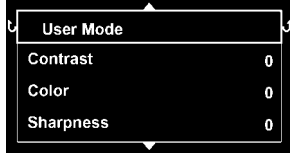

Если будет выбран режим User Mode на следующей странице, возможна более подробная настройка качества изображения. В этом случае также выполните шаг 4 этой процедуры.

4. Наклоном джойстика вверх или вниз выберите нужный параметр качества изображения, а затем нажмите кнопку ENTER.

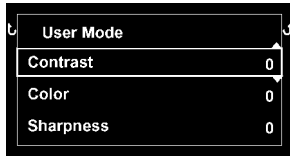

Contrast (Контрастность): Регулировка разницы между самыми яркими и самыми темными частями изображения в диапазоне значений от -7 до +7.

Color (Цветность): Регулировка насыщенности цветов в диапазоне значений от -7 до +7.

Sharpness (Четкость): Настройка степени улучшения контуров изображения в диапазоне от -1 до +1.

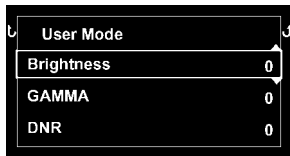

На следующей странице могут быть настроены следующие параметры:

Brightness (Яркость): Настройка яркости изображения в диапазоне от 0 до +15.

ГAMMA: Настройка изображения в соответствии с гамма-кривой монитора в диапазоне от -7 до +7.

DNR (цифровая система подавления шумов): Настройка, предназначенная для подавления шумов изображения, в диапазоне от 0 до +15.

5. Наклоном джойстика вверх или вниз установите нужное значение, а затем нажмите кнопку ENTER.

- Качество изображения варьируется в зависимости от выбранного значения. Установите нужное качество изображения, повторив шаги 4 и 5.

Переключение угла съемки

Если DVD-диск содержит запись, выполненную с различных углов съемки, Вы можете выбрать нужный угол съемки.

1. Во время воспроизведения DVD-диска убедитесь в том, что на дисплее светится индикатор ANGLE.

1. Установите переключатель выбора режима работы на пульте дистанционного управления в зеленое положение.

2. Чтобы отобразить верхнее (главное) меню, нажмите кнопку TOP MENU/SQ.MODE/P.MODE.

- Если, когда во время воспроизведения отображается верхнее меню, Вы нажмете кнопку TOP MENU, точка воспроизведения будет смещена в точку нажатия на кнопку в первый раз и воспроизведение будет возобновлено с этой точки.

3. Наклоняя джойстик, выберите сцену, которую Вы хотите воспроизвести. (Иногда выбор сцены можно выполнить с помощью цифровых кнопок).

4. Чтобы включить воспроизведение DVD-диска, начиная с выбранной сцены, нажмите кнопку ENTER.

- Чтобы последовательно отображать составные меню, повторите шаги 3-4. Если меню объединены иерархической структурой, эта операция позволяет Вам переместиться к меню на самом нижнем иерархическом уровне.

- Если переключатель выбора режима работы на пульте дистанционного управления установлен в зеленое положение и Вы нажали кнопку MENU, на экране отобразится меню воспроизведения. Процедура управления этим меню аналогична процедуре управления верхним меню.

Воспроизведение по меню VCD, совместимых с функцией P.V.C.

После включения воспроизведения VCD, совместимого с функцией P.V.C., на экране будет отображено меню. Выполняйте управление этим меню в соответствии с процедурой, указанной в меню. (Более подробная информация о способе и кнопках управления приведена в инструкции, поставляемой в комплекте с диском).

Иерархическая структура меню видеокompакт-дисков (VCD)

Если воспроизводится видеокompакт-диск, совместимый с функцией P.V.C., и в отображаемом меню Вы выбрали один из параметров, на экране может быть отображено меню с более подробными параметрами. Такая структура, в которой различные меню распределены на разных уровнях и взаимосвязаны друг с другом, называется иерархической структурой. В этой структуре нужная сцена может быть выбрана повторяющимся выбором параметров в различных составных (вложенных) меню.

Пример иерархической структуры

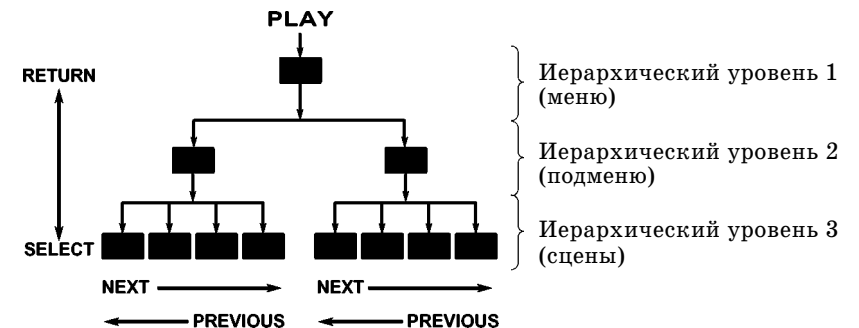

Чтобы перейти вперед в иерархической структуре: Если Вы, используя кнопку ENTER (Select) или цифровые кнопки, выберете один из параметров меню, Вы сможете перейти к следующему уровню иерархической структуры. Если выбранный параметр является (сценой), то выбранная сцена будет воспроизведена.

Чтобы вернуться на предыдущий уровень: Вы можете возвращаться на предыдущий уровень иерархической системы, нажимая кнопку RETURN.

- Если на определенном уровне иерархической системы доступны несколько меню (сцен), Вы можете переключаться между этими меню (сценами) нажатием на кнопку I<< (Previous) или >>I (Next).

Основные кнопки управления, используемые при воспроизведении VCD, и примеры индикаторов

Метка на упаковке	Кнопка управления на проигрывателе
► (Select)	Кнопка ENTER
⏪ (Return)	Кнопка RETURN
◀◀ (Previous)	Кнопка I<<
▶▶ (Next)	Кнопка >>I

- В зависимости от содержимого диска метка на упаковке может варьироваться.

Включение/выключение функции P.V.C.

1. Установите переключатель выбора режима работы на пульте дистанционного управления в зеленое положение.

2. Когда видеокомпакт-диск (VCD) находится в положении воспроизведения карусели и проигрыватель переключен в режим остановки, нажимайте кнопку 8/P.V.C./TIME DISP, чтобы включить или выключить функцию P.V.C.

P.V.C. on (включена): На экране телевизора будет отображен индикатор «P.V.C. On» и VCD, совместимый с функцией P.V.C., будет воспроизведен в соответствии с функцией P.V.C. На дисплее проигрывателя будет светиться индикатор P.V.C.

P.V.C. off (выключена): На экране телевизора будет отображен индикатор «P.V.C. Off» и VCD, совместимый с функцией P.V.C., будет воспроизводиться в обычном режиме. Индикатор P.V.C. на дисплее погаснет.

- Функция контроля воспроизведения P.V.C. автоматически выключается, если Вы установите режим последовательного воспроизведения SEQ.2 или выберете режим воспроизведения по программе или в случайном порядке.

Экранный дисплей параметров изображения VISUAL

Этот раздел описывает параметры, которые контролируются с помощью экранного дисплея VISUAL. (В зависимости от используемого диска и состояния проигрывателя некоторые параметры не могут быть использованы).



[1] Иконка субтитров: Показывает язык, используемый для отображения субтитров. Выбирайте эту иконку для изменения языка звуковой дорожки.

[2] Иконка качества изображения: Отображает текущее качество изображения. Выбирайте эту иконку для регулировки качества изображения.

[3] Иконка угла съемки: Показывает номер угла съемки. Выбирайте эту иконку для изменения угла просмотра.

Переключение языка отображения субтитров

Если DVD-диск содержит субтитры, записанные на нескольких языках, Вы можете выбрать нужный язык отображения субтитров.

1. Во время воспроизведения DVD-диска нажмите кнопку ON SCREEN и наклоном джойстика вверх или вниз выберите экранный дисплей VISUAL.

2. Наклоняя джойстик влево или вправо, переместите курсор на иконку субтитров, а затем нажмите кнопку ENTER.

3. Наклоном джойстика вверх или вниз выберите нужный язык отображения субтитров, а затем нажмите кнопку ENTER.

- Вы можете выбрать любой из 32 доступных языков отображения субтитров.

- Если выбран режим Off (Выкл.), субтитры не отображаются. Если нужный язык не включен в список, это означает, что субтитры на нужном Вам языке не записаны на диске.

- При включении проигрывателя или замене диска будет выбран язык отображения субтитров, установленный пользователем по умолчанию. Если субтитры на установленном по умолчанию языке отсутствуют на диске, субтитры будут отображаться на приоритетном языке, определенном для диска.

Регулировка качества изображения

Используйте приведенную ниже процедуру для настройки качества изображения. (Если нужное качество изображения не может быть достигнуто с помощью этой процедуры, отрегулируйте качество изображения на телевизоре).

1. Во время воспроизведения нажмите кнопку ON SCREEN, а затем наклоном джойстика вверх или вниз отобразите экранный дисплей VISUAL.

Функция виртуального объемного звучания

При воспроизведении DVD-диска, звук которого записан в формате Dolby Digital Surround, мощный звук может быть воспроизведен даже, когда Вы используете наушники или только две акустические системы.

1. Во время воспроизведения DVD-диска нажмите кнопку ON SCREEN и наклоном джойстика вверх или вниз выберите экранный дисплей OSD.

2. Наклоняя джойстик влево или вправо, переместите курсор на иконку виртуального объемного звучания, а затем нажмите кнопку ENTER.

- Иконка может быть выбрана только, если воспроизводится диск, записанный в формате Dolby Digital (с 2 или более каналами).

3. Наклоном джойстика вверх или вниз установите уровень эффекта виртуального объемного звучания, а затем нажмите кнопку ENTER.

Чем выше выбранное значение, тем выше величина устанавливаемого эффекта. Для того, чтобы отключить эффект виртуального объемного звучания, выберите Off. Чтобы выбрать уровень эффекта виртуального объемного звучания при прослушивании через наушники, выберите HP1 или HP2.

- Когда воспроизводится DVD-диск, звук которого записан в формате Dolby Digital (с 2 или более каналами), на дисплее основного блока проигрывателя начнет светиться индикатор VIRTUAL SURROUND.

Функция CINEMA VOICE

Эта функция используется, если во время воспроизведения DVD-дисков, записанных в формате Dolby Digital Surround, трудно распознаются слова (речь).

1. Во время воспроизведения DVD-диска нажмите кнопку ON SCREEN и наклоном джойстика вверх или вниз выберите экранный дисплей OSD.

2. Наклоняя джойстик влево или вправо, переместите курсор на иконку функции Cinema Voice, а затем нажмите кнопку ENTER.

- Иконка может быть выбрана только, если воспроизводится диск, записанный в формате Dolby Digital (с центральным каналом).

3. Наклоном джойстика вверх или вниз включите или выключите функцию Cinema Voice, а затем нажмите кнопку ENTER.

Пропуск индексов на дисках DVD AUDIO

Диски стандарта DVD AUDIO содержат записи индексов. Приведенная ниже процедура дает Вам возможность пропускать индекс текущей песни и возобновлять воспроизведение со следующего индекса.

1. Установите переключатель выбора режима работы на пульте дистанционного управления в оранжевое положение.

2. Во время воспроизведения нажимайте кнопку I<</PAGE/INDEX или >>I/PAGE/INDEX. Каждое нажатие на кнопку приводит к пропуску одного индекса в соответствующем направлении.

- Пропуск индексов осуществляется в направлении, соответствующем направлению стрелок на нажатой кнопке. После пропуска индексов начинается воспроизведение.

- На дисплее отображается номер индекса, а также номера группы и песни.

Отображение стоп-кадров с DVD AUDIO

Если воспроизводится диск стандарта DVD AUDIO (AOTT: композиция, содержащая только звук), содержащий записанные стоп-кадры, стоп-кадры (неподвижные изображения) могут быть отображены на экране телевизора. (На некоторых дисках выполнение этой операции может быть запрещено).

1. Установите переключатель выбора режима работы на пульте дистанционного управления в фиолетовое положение.

2. Чтобы переключать стоп-кадры, во время воспроизведения нажимайте кнопку I<</PAGE/INDEX или >>I/PAGE/INDEX.

- Чтобы вернуться к первому (home) стоп-кадру, нажмите кнопку RETURN.

Функция Pure Audio

Функция Pure Audio позволяет Вам прослушивать только звук. Благодаря этой функции, происходит блокирование видеосигнала с целью предотвращения интерференции волн между видео- и аудиосигналами, что позволяет воспроизводить чистый, неискаженный звук. Когда видеосигнал заблокирован, во время воспроизведения звука изображение на экране телевизора отсутствует.

Чтобы включить или выключить функцию Pure Audio, нажимайте кнопку PURE AUDIO MODE на основном блоке проигрывателя.

- Если Вы используете пульт дистанционного управления, установите переключатель выбора режима работы в зеленое положение, а затем нажмите кнопку P.AUDIO.

- Когда включена функция Pure Audio, на основном блоке проигрывателя будет светиться кнопка PURE AUDIO MODE. Повторное нажатие на кнопку приводит к выключению функции Pure Audio и отключению индикатора.

- Если будет выполнена операция по отображению экранного сообщения или OSD, видеосигнал временно может быть активизирован.

- На некоторых дисках DVD или VCD может отображаться меню.

Переключение языка звуковой дорожки

Если VCD или DVD содержат запись звука на различных языках, Вы можете выбрать используемый язык звуковой дорожки. (Переключение языка звуковой дорожки также может быть выполнено с помощью экранных индикаторов (OSD)).

1. Установите переключатель выбора режима работы на пульте дистанционного управления в фиолетовое положение.
2. Во время воспроизведения нажимайте кнопку 7/P.AUDIO/AUDIO. Каждое нажатие на кнопку приводит к переключению языка звуковой дорожки и отображению на экране иконки звуковой дорожки.



- Если используется диск DVD AUDIO, может быть выбран один из 2 языков звуковой дорожки.
- Если используется диск DVD VIDEO, может быть выбран один из 8 языков.
- При воспроизведении видеокомпакт-дисков (VCD) могут быть выбраны следующие режимы: Stereo (стереофонический режим), L (левый канал), R (правый канал) или L+R.
- При включении проигрывателя или замене диска будет выбран язык звуковой дорожки, установленный пользователем по умолчанию. Если звуковая дорожка на установленном по умолчанию языке отсутствует на диске, диск будет воспроизводиться на приоритетном языке, определенном для диска.
- Приведенная выше процедура недоступна в режиме останова. Эта операция также недоступна при использовании обычных музыкальных компакт-дисков.

Глава 3: Использование экранных индикаторов (OSD)

Процедуры, описанные в этой главе, позволяют пользователю выполнять операции и настройки параметров с помощью OSD (экранного дисплея). Т.к. при управлении экранном дисплеем OSD используются только определенные кнопки на пульте дистанционного управления, пользователь может управлять всеми функциями проигрывателя даже до сохранения функций всех кнопок в памяти.

- Если при использовании широкоэкрannого телевизора или похожего устройства отображения информации, экранные сообщения или OSD (экранный дисплей) отображаются за пределами телевизионного экрана, установите параметр OSD Position (положение экранного дисплея) в положение Cinema.
- Экранный дисплей (OSD) не может быть отображен во время воспроизведения DVD-диска по меню. Отображение экранного дисплея также может быть недоступно на некоторых дисках.
- Экранный дисплей SOUND (ЗВУК) и VISUAL (ВИДЕО) могут быть отображены только во время воспроизведения.

Использование экранного дисплея SOUND

Этот раздел описывает параметры, которые контролируются с помощью экранного дисплея SOUND. (В зависимости от используемого диска и состояния проигрывателя некоторые параметры могут быть неконтролируемыми).

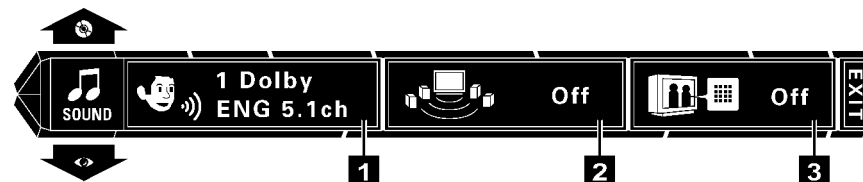

- [1] Иконка звука:** Показывает аудиосигнал, язык звуковой дорожки и количество каналов звучания. Используется для переключения языка звука.
- [2] Иконка виртуального объемного звучания:** Отображает величину эффекта виртуального объемного звучания. Выбирайте эту иконку для регулировки величины эффекта виртуального объемного звучания или его отключения.
- [3] Иконка функции Cinema Voice (Киноголос):** Показывает состояние (включена или выключена) функции Cinema Voice (Киноголос). Выбирайте эту иконку для включения или выключения функции Cinema Voice (Киноголос).

Переключение языка звуковой дорожки

Если воспроизводится VCD или DVD-диск, звуковая дорожка которого записана на нескольких языках, язык звуковой дорожки может быть переключен. (Переключение языка звуковой дорожки также может быть выполнено с помощью кнопки AUDIO).

1. Во время воспроизведения DVD-диска нажмите кнопку ON SCREEN, а затем наклоном джойстика вверх или вниз выберите экранный дисплей SOUND.
 2. Наклоном джойстика влево или вправо переместите курсор на иконку звука (звуковой дорожки), а затем нажмите кнопку ENTER.
 3. Наклоняя джойстик вверх или вниз, выберите номер нужного языка звуковой дорожки, а затем нажмите кнопку ENTER.
- Если используется диск DVD AUDIO, может быть выбран один из 2 языков звуковой дорожки.
 - Если используется диск DVD VIDEO, может быть выбран один из 8 языков.
 - При воспроизведении видеокомпакт-дисков (VCD) могут быть выбраны следующие режимы: Stereo (стереофонический режим), L (левый канал), R (правый канал) или L+R.
 - При включении проигрывателя или замене диска будет выбран язык звуковой дорожки, установленный пользователем по умолчанию. Если звуковая дорожка на установленном по умолчанию языке отсутствует на диске, диск будет воспроизводиться на приоритетном языке, определенном для диска.

[Во время воспроизведения по программе]

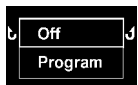

Off: Повторное воспроизведение отключено.

Program: Повторное воспроизведение запрограммированных песен (разделов и т.д.).

[В режиме воспроизведения в случайном порядке]



Off: Повторное воспроизведение отключено.

Random: Повторное воспроизведение в соответствии с текущим режимом воспроизведения в случайном порядке.

- Режим повторного воспроизведения будет отключен, если проигрыватель будет переключен в режим остановки, кроме режима All.

- Если Вы измените режим повторного воспроизведения, иконка повтора изменяется в соответствии с выполненными изменениями. Когда проигрыватель переключен в режим повторного воспроизведения, на дисплее загорится индикатор REPEAT и дисплей текстовой (символьной) информации также будет отображать в течение нескольких секунд информацию о времени.

- Когда проигрыватель находится в режиме остановки, могут быть выбраны только режимы All или Off.

- Приведенная выше процедура недоступна на DVD-дисках, для которых не может быть отображена информация о воспроизведенном времени.

Повторное воспроизведение фрагмента A-B

Функция повтора фрагмента A-B позволяет Вам повторно воспроизводить определенную часть диска. (Повторное воспроизведение фрагмента также может быть активизировано нажатием на кнопку A-B REPEAT).

Иногда во время воспроизведения DVD или VCD, поддерживающих функцию контроля воспроизведения P.B.C., функция повтора фрагмента A-B может быть недоступна.

1. Выполните шаги 1-2 процедуры повторного воспроизведения, приведенной ранее.

2. Наклоном джойстика вверх или вниз выберите A, а затем нажмите кнопку ENTER. Текущее положение диска будет сохранено в памяти в качестве точки A, с которой начинается фрагмент для повторного воспроизведения. Курсор переместится в положение B.

- Иконка повтора изменится на букву A и на дисплее проигрывателя начнут светиться индикаторы REPEAT и A > .

3. Когда будет достигнута точка B (конечная точка фрагмента, который Вы хотите воспроизводить повторно), вновь нажмите кнопку ENTER. Начнется повторное воспроизведение фрагмента между точками A и B.

- Иконка повтора изменится на буквы A B и на дисплее проигрывателя начнут светиться индикаторы REPEAT и A > B.

- Чтобы отменить режим повторного воспроизведения, выберите Off.

Основная процедура управления OSD

Выбирая с помощью джойстика иконки OSD на экране телевизора, Вы можете выполнить различные операции.

1. Чтобы отобразить экранный дисплей, нажмите кнопку ON SCREEN.

Основной экранный дисплей MAIN:

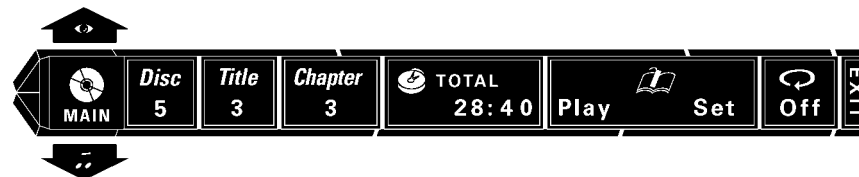

Если кнопка ON SCREEN будет нажата в режиме остановки, на экране может быть отображен основной экранный дисплей MAIN. (Стрелки вверх и вниз, приведенные на рисунке вверху, не отображаются).

Если Вы нажмете кнопку ON SCREEN во время воспроизведения, экранный дисплей может быть изменен наклоном джойстика вверх или вниз.

Экранный дисплей «SOUND» (ЗВУК)



Экранный дисплей «VISUAL» (ВИДЕО)

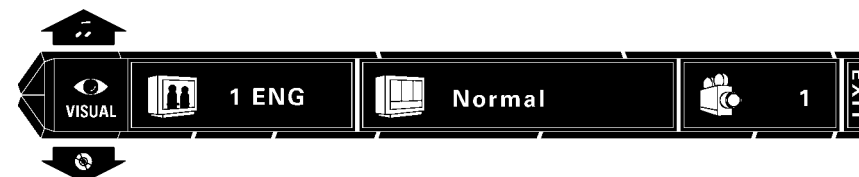

2. Наклоном джойстика влево и вправо выберите нужную иконку экранного дисплея, а затем нажмите кнопку ENTER, чтобы отобразить ниспадающее меню.

- Для перемещения курсора наклоняйте джойстик. Но курсор не может быть перемещен на иконки, соответствующие недоступным в данный момент функциям.

- Экранный дисплей содержит иконки (символы) множества различных функций. Отображаемые иконки варьируются в зависимости от состояния проигрывателя и воспроизводимого диска.

- Если курсор находится на крайнем левом или правом крае экранного дисплея, перемещение курсора за пределы экранного дисплея приводит к переходу на другой конец OSD.

- Чтобы отключить экранный дисплей, переместите курсор на иконку EXIT (ВЫХОД), а затем нажмите кнопку ENTER. (Аналогичный эффект может быть достигнут нажатием на кнопку ON SCREEN).

3. В ниспадающем меню наклоном джойстика вверх/вниз или, установив переключатель режима работы в оранжевое положение, нажатием на цифровые кнопки выберите нужный параметр.

Пример дисплея ниспадающего меню:

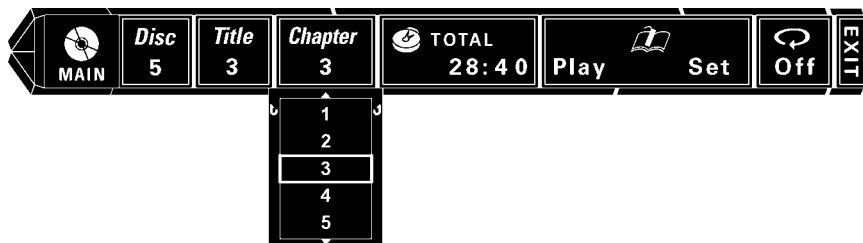

Пример дисплея меню, когда введен номер:



Если ввод номера группы, композиции, раздела или песни осуществляется с помощью цифровых кнопок, экранный дисплей ниспадающего меню изменится и на дисплее начнет мигать введенный номер. (Цифра справа от введенного номера показывает количество разделов на диске).

Если при вводе номера с помощью цифровых кнопок Вы допустили ошибку, нажмите кнопку C и повторите ввод номера с начала.

- Если в верхней и нижней части ниспадающего меню отображаются стрелки вверх/вниз, это означает, что меню содержит несколько страниц, кроме текущей страницы. Когда курсор находится на нижнем крае, наклон джойстика вниз позволяет перейти на следующую страницу. (Когда курсор находится на верхнем крае, наклон джойстика вверх позволяет вернуться на предыдущую страницу).

- Если на левом и правом крае ниспадающего меню отображаются изогнутые стрелки, это означает, что наклон джойстика влево или вправо позволяет отключить ниспадающее меню и переместить курсор на исходную иконку. (Нажатие на кнопку RETURN имеет такой же эффект).

4 Нажмите кнопку ENTER, чтобы сохранить выбранный режим в памяти.

- Иконки на экранном дисплее варьируются в зависимости от выполняемых изменений.

Повторное воспроизведение

Нужное видеоизображение и звук могут быть воспроизведены повторно. Однако, на некоторых DVD и VCD фрагменты записи не пронумерованы. При использовании таких дисков повторное воспроизведение невозможно. (Аналогичный эффект также может быть достигнут напрямую, если Вы нажмете кнопку REPEAT).

Повторное воспроизведение иногда может быть недоступно во время воспроизведения DVD или видеокомпакт-диска, поддерживающего функцию P.B.C.

1. Во время воспроизведения нажмите кнопку ON SCREEN, чтобы отобразить основной экранный дисплей MAIN.

2. Наклоном джойстика вправо или влево выберите иконку повтора (Off), а затем нажмите кнопку ENTER.

3. Наклоняя джойстик вверх/вниз выберите режим повтора, а затем нажмите кнопку ENTER. (Информация о повторе фрагмента A-B приведена далее).

[Во время воспроизведения DVD AUDIO]

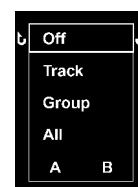

Off: Повторное воспроизведение отключено.

Track: Повторное воспроизведение текущей песни.

Group: Повторное воспроизведение текущей группы.

All: Повторное воспроизведение всех дисков, установленных в дисковод.

A: Повторное воспроизведение фрагмента A-B.

- Индикатор «Disc» отображается только, когда светится индикатор SEQ.2.

[Во время воспроизведения DVD VIDEO]

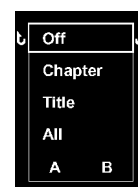

Off: Повторное воспроизведение отключено.

Chapter: Повторное воспроизведение текущего раздела.

Title: Повторное воспроизведение текущей композиции.

All: Повторное воспроизведение всех дисков, установленных в дисковод.

A: Повторное воспроизведение фрагмента A-B.

[Во время воспроизведения CD или VCD]



Off: Повторное воспроизведение отключено.

Track: Повторное воспроизведение текущей песни.

Disc: Повторное воспроизведение текущего диска.

All: Повторное воспроизведение всех дисков, установленных в дисковод.

A: Повторное воспроизведение фрагмента A-B.

Воспроизведение по памяти

Если Вы сохраните нужную Вам сцену в памяти, Вы можете начать воспроизведение этой сцены в любое время. В памяти могут быть сохранены 10 сцен.

Сохранение и удаление сцен недоступно во время воспроизведения DVD-дисков по меню или дисков DVD VIDEO, у которых отключен дисплей времени.

Для выполнения этой операции при использовании VCD, совместимого с функцией P.B.C., выключайте (Off) функцию P.B.C.

Сохранение сцен в памяти

1. Во время воспроизведения нажмите кнопку ON SCREEN, чтобы отобразить основной экранный дисплей MAIN.
2. Наклоном джойстика вправо или влево переместите курсор на иконку SET (иконка установки режима воспроизведения по памяти), а затем нажмите кнопку ENTER.
3. Наклоняя джойстика вверх/вниз, выберите номер ячейки памяти, в которой Вы хотите сохранить нужную сцену, а затем, когда начнется нужная сцена, нажмите кнопку ENTER.



Disc	Trk/Grp/Trk	Time
1	4 1	0:08:28
2	- -	-:-:-:-
3	- -	-:-:-:-
4	- -	-:-:-:-

Напротив номеров ячеек памяти, в которых уже сохранены сцены, отображаются: номер диска, композиции, группы или дорожки и время. Ячейки с 5 по 10 отображаются на следующей странице экранного дисплея.

- В памяти могут быть сохранены до 10 сцен.
- Если выбрана уже занятая ячейка памяти, старое содержимое ячейки будет стерто.
- Чтобы удалить сцену из памяти, установите переключатель режима работы на пульте дистанционного управления в оранжевое положение, выберите номер ячейки памяти, а затем нажмите кнопку C.
- Содержимое памяти для диска, установленного в подставку заменяемого диска карусели, стирается после выключения проигрывателя или переключения его в дежурный режим или открывания дисковода.

Вызов сцены из памяти

1. Во время воспроизведения нажмите кнопку ON SCREEN, чтобы отобразить основной экранный дисплей MAIN.
 2. Переместите курсор на иконку Play (иконка воспроизведения по памяти) и нажмите кнопку ENTER.
 3. Наклоном джойстика вверх или вниз выберите номер ячейки памяти, сцену из которой Вы хотите просмотреть, а затем нажмите кнопку ENTER.
- Воспроизведение по программе недоступно во время воспроизведения по программе или в случайном порядке.

Использование основного экранного дисплея MAIN

Данный раздел описывает содержимое дисплея и управляемые параметры основного экранного дисплея MAIN. (Обратите внимание на то, что в зависимости от используемого диска и состояния проигрывателя некоторые параметры не могут управляться).



- [1] **Иконка диска:** Отображает номер диска. Выбирайте для изменения номера диска.
- [2] **Иконка группы:** Показывает номер группы на диске формата DVD AUDIO.
- Иконка песни (дорожки):** Показывает номер песни (дорожки) на дисках DVD AUDIO, VCD или CD.
- Иконка композиции:** Показывает номер композиции на диске DVD VIDEO.
- Иконка раздела:** Показывает номер раздела на диске DVD VIDEO. Выбирайте эту иконку для выбора другого раздела.
- [3] **Иконка дисплея времени:** Показывает время воспроизведения диска. Выбирайте эту иконку для выполнения поиска по времени или изменения дисплея времени.
- [4] **Иконка воспроизведения по памяти/установки режима:** Выбирайте, чтобы зарегистрировать режим воспроизведения по памяти или установить этот режим.
- [5] **Иконка повторного воспроизведения:** Отображает текущий режим повторного воспроизведения. Выбирайте эту иконку для использования режима повторного воспроизведения.

Выбор диска для воспроизведения

Воспользовавшись приведенной ниже процедурой для управления экранным дисплеем, выберите новый диск для воспроизведения. (Диск также может быть выбран напрямую нажатием на кнопку DISC SKIP или одну из кнопок DISC 1-5).

1. Нажмите кнопку ON SCREEN, чтобы отобразить основной экранный дисплей MAIN.
 2. Наклоном джойстика влево или вправо переместите курсор в позицию Disc 5, а затем нажмите кнопку ENTER.
- Эта процедура недоступна в режимах воспроизведения в случайном порядке или по программе.
3. Наклоняя джойстик вверх или вниз, выберите номер диска, а затем нажмите кнопку ENTER, чтобы начать воспроизведение выбранного диска.

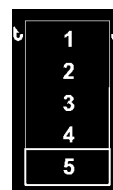

Курсор отобразится на номере выбранного диска.

Выбор группы, композиции, раздела или песни

Используйте приведенную ниже процедуру для выбора с помощью экранного дисплея (OSD) новой группы, композиции, раздела или песни для воспроизведения. (Группа, композиция, раздел или песня могут быть выбраны с помощью цифровых кнопок или кнопки пропуска).

Для выполнения этой операции при использовании VCD, совместимого с функцией P.B.C., выключайте (Off) функцию P.B.C.

1. Во время воспроизведения нажмите кнопку ON SCREEN, чтобы отобразить основной экранный дисплей MAIN.

2. Наклоном джойстика влево/вправо переместите курсор на иконку Title (Композиция), Chapter (Раздел), Group (Группа) или Track (Песня), а затем нажмите кнопку ENTER.

DVD AUDIO: Выберите Group 3 или Track 3.

DVD VIDEO: Выберите Title 3 или Chapter 3.

CD, VCD: Выберите Track 3.

3. Наклоняя джойстик вверх или вниз выберите номер, а затем нажмите кнопку ENTER, чтобы начать воспроизведение.

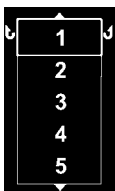

Во время воспроизведения курсор располагается на текущем номере группы, композиции, раздела или песни. (Последняя цифра может быть отображена наклоном джойстика вверх).

Номер также может быть выбран, если Вы установите переключатель режима работы в оранжевое положение и введете номер с помощью цифровых кнопок.

- В режиме остановки DVD-диска может быть выбрана иконка композиции или группы.

Переключение дисплея времени и поиск по времени

Используйте приведенную далее процедуру для переключения типа информации, отображаемой дисплеем времени экранного дисплея или дисплея проигрывателя компакт-дисков. Кроме этого Вы можете воспользоваться функцией поиска по времени, предварительно введя время в точке, с которой Вы хотите начать воспроизведение. (Информация о времени также может быть изменена с помощью кнопки TIME DISP).

Поиск по времени недоступен в режиме остановки, во время воспроизведения DVD-диска по меню или диска DVD VIDEO, который не поддерживает дисплей времени.

Для выполнения этой операции при использовании VCD, совместимого с функцией P.B.C., выключайте (Off) функцию P.B.C.

1. Во время воспроизведения нажмите кнопку ON SCREEN, чтобы отобразить основной экранный дисплей MAIN.

2. Наклоном джойстика вправо или влево переместите курсор на иконку TOTAL 28:50 (иконка дисплея времени), а затем нажмите кнопку ENTER.

3. Наклоняя джойстик вправо или влево, выберите тип информации, отображаемой на дисплее времени, а затем нажмите кнопку ENTER. Если требуется выполнение поиска по времени, переместите курсор на иконку дисплея времени, чтобы выбрать тип отображаемой информации о времени, а затем выполните шаги 4-5, описанные далее.



« - - : - - : - - < : Может быть введено время поиска (время в точке, с которой будет начато воспроизведение). (На компакт-дисках (CD) или видеокомпакт-дисках (VCD) этот индикатор отображается в виде « - - : - - »).

Single Time: Воспроизведенное время песни или раздела.

Single Remain Time: Оставшееся время воспроизведения песни или раздела.

Total Time: Воспроизведенное время диска, группы или композиции.

Total Remain Time: Оставшееся время воспроизведения диска, группы или композиции.

- Поиск по времени недоступен во время воспроизведения по программе и в случайном порядке. В этих режимах могут быть выбраны только два режима работы дисплея времени: Single Time и Single Remain Time.

- Иконка дисплея времени на OSD и дисплей времени на дисплее проигрывателя варьируется в соответствии с изменениями.

- Если выбран режим отображения времени Total Time или Total Remain Time, на дисплее загорится индикатор TOTAL.

4. Установите переключатель режима работы на пульте дистанционного управления в оранжевое положение.

5. С помощью цифровых кнопок 0-9 введите время, с которого Вы хотите начать воспроизведение, а затем нажмите кнопку ENTER.

Примеры вводимых значений:

1 час 05 минут 00 секунд
(на DVD-диске):



65 минут 00 секунд
(на CD или VCD):



1 минута 28 секунд:



- Если при вводе номеров Вы допустили ошибку, нажмите кнопку C и возобновите ввод номеров с начала.