

KENWOOD

CD-РЕСИВЕР

KDC-MP4533

KDC-MP4033

KDC-MP4033S

KDC-MP433

KDC-MP333

KDC-MP333RC

ИНСТРУКЦИЯ ПО ЭКСПЛУАТАЦИИ

Корпорация Kenwood



CH01



KENWOOD

© B64-3292-00/00 (MW)

Содержание

Меры безопасности	3	Система меню	16
Замечания	4	Система меню	
Как обращаться с компакт-дисками	5	Код защиты (безопасности)	
Информация о файлах формата MP3 и WMA	6	Тональный сигнал, сопровождающий нажатие на кнопку	
Основные функции	7	Установка времени вручную	
Включение/выключение питания		DSI (индикатор отключения системы)	
Выбор источника звучания		Включение/выключение функции Supreme	
Громкость звука		CRSC (система чистого приема)	
Аттенюатор		Установка названия внешнего входа	
Система Q		Пролистывание текста	
Регулировка параметров звучания		Выбор режима считывания компакт-диска	
Настройка звука			
Настройка акустических систем			
Переключение дисплея			
Регулировка яркости дисплея			
Съемная лицевая панель			
Функция приглушения звука при телефонном звонке			
Функции управления тюнером	11	Основные функции пульта дистанционного управления	20
Настройка на радиостанцию		Принадлежности/процедура установки	22
Режим настройки		Подключение проводов к соединительным гнездам	23
Сохранение радиостанций в памяти станций фиксированной настройки		Установка	24
Автоматическое сохранение станций фиксиро- ванной настройки		Извлечение CD-ресивера	26
Включение станций фиксированной настройки		Возможные неисправности	27
Выбор шага настройки		Технические характеристики	30
Функции управления проигрывателем компакт-дисков/аудиофайлов/внешним проигрывателем	13		
Воспроизведение компакт-дисков и аудиофай- лов			
Воспроизведение внешнего диска			
Ускоренное воспроизведение диска вперед и назад			
Поиск трэка/файла			
Поиск диска/папки			
Прямой выбор трэка/файла			
Прямой выбор диска			
Повторное воспроизведение трэка/файла/дис- ка/папки			
Функция обзора трэков			
Воспроизведение в случайном порядке			
Функция дискового чейнджера			
Выбор папки			
Пролистывание текста/заголовков			

Технические характеристики

Технические характеристики могут быть изменены без предварительного уведомления.

Секция тюнера диапазона FM

Диапазон настройки (шаг настройки 200 кГц)
: 87,9 МГц - 107,9 МГц

Диапазон настройки (шаг настройки 50 кГц)
: 87,5 МГц - 108,0 МГц

Используемая чувствительность (сигнал/шум = 30 дБ)
: 0,8 мкВ/75 Ом

Приглушенная чувствительность (сигнал/шум = 50 дБ)
: 1,6 мкВ/75 Ом

Диапазон воспроизводимых частот (+/-3 дБ)
: 30 Гц - 15 кГц

Соотношение сигнал/шум (моно)
: 70 дБ

Избирательность (+/-400 кГц)
: >80 дБ

Разделение стереоканалов (1 кГц)
: 40 дБ

Секция тюнера диапазона AM

Диапазон настройки (шаг настройки 10 кГц)
: 530 кГц- 1700 кГц

Диапазон настройки (шаг настройки 9 кГц)
: 531 кГц- 1611 кГц

Используемая чувствительность (сигнал/шум = 20 дБ)
: 25 мкВ

Секция проигрывателя компакт-дисков

Лазерный диод
: GaAlAs

Цифровой фильтр (D/A)

: 8-кратная передискретизация

Цифро-аналоговый преобразователь
: 1 бит

Скорость вращения вала (звук)
: 1000 - 400 об/мин (CLV 2-кратный)

Детонация
: ниже измерительных возможностей

Диапазон воспроизводимых частот (+/-1 дБ)
: 10 Гц - 20 кГц

Общие гармонические искажения (1 кГц)
KDC-MP4533: 0,008%

KDC-MP4033/MP4033S/MP433/
MP333/MP333RC: 0,01%

Соотношение сигнал/шум (1 кГц)
KDC-MP4533: 110 дБ

KDC-MP4033/MP4033S/MP433/
MP333/MP333RC: 105 дБ

Динамический диапазон
: 93 дБ

Декодирование MP3
: совместимость с MPEG-1/2 Audio Layer-3

Декодирование WMA
: совместимость с Windows Media Audio

Секция усилителя

Максимальная выходная мощность
KDC-MP4533/MP4033/MP4033S/MP433

: 50 Вт x 4

KDC-MP333/MP333RC

: 45 Вт x 4

Выходная мощность по всему диапазону частот (с общими гармоническими искажениями менее 1%)

: 22 Вт x 4

Сопrotивление акустических систем

: 4-8 Ом

Регулировка тембров звучания

Низкие частоты : 100 Гц, +/-8 дБ

Средние частоты : 1 кГц, +/-8 дБ

Высокие частоты : 10 кГц, +/-8 дБ

Уровень сигнала/нагрузка на предварительном выходе (во время воспроизведения диска)

: 2000 мВ/10 кОм

Сопrotивление выхода (во время воспроизведения диска)

: <600 Ом

Общие характеристики

Рабочее напряжение (допустимо 11-16 В)

: 14,4 В

Ток потребления

: 10 А

Установочные размеры (Ш x В x Г)

: 182 x 53 x 155 мм

Масса

: 1,4 кг

Меры безопасности

ПРЕДУПРЕЖДЕНИЕ

Чтобы предотвратить получение травм и/или возникновение огня, соблюдайте следующие меры безопасности:

- Чтобы предотвратить возникновение короткого замыкания, никогда не оставляйте внутри CD-ресивера никаких металлических предметов (например, монет).

- Крепление и подводка проводов к этому CD-ресиверу требуют специальных навыков и опыта. В целях безопасности доверяйте установку и подключение профессионалам.

ПРЕДОСТЕРЕЖЕНИЕ

Чтобы предотвратить повреждение CD-ресивера, соблюдайте следующие меры безопасности:

- Убедитесь в том, что CD-ресивер подключена к источнику питания DC 12 В отрицательной полярности.

- Не открывайте верхнюю и нижнюю крышки CD-ресивера.

- Не устанавливайте CD-ресивер в местах, которые подвергаются попаданию прямого солнечного света или избыточному теплу или влажности. Также избегайте установки CD-ресивера в местах с повышенной запыленностью или возможностью попадания на магнитолу воды.

- Не подвергайте лицевую панель CD-ресивера механическим воздействиям. В противном случае лицевая панель может быть повреждена.

- При замене предохранителя используйте только новые предохранители, рассчитанные на указанный ток. Использование предохранителя, не рассчитанного на указанный ток, может привести к возникновению неисправностей CD-ресивера.

- Чтобы предотвратить возникновение короткого замыкания при замене предохранителя, сначала отключите провода CD-ресивера.

- Не допускайте попадания посторонних предметов между лицевой панелью и CD-ресивером.

- Не подвергайте открытую лицевую панель механическим воздействиям и не кладите на нее посторонние предметы. Это может повредить лицевую панель и CD-ресивер.

- Не используйте собственные шурупы. Во время установки используйте шурупы, которые поставляются в комплекте. Использование других шурупов может привести к повреждению CD-ресивера.

Не устанавливайте в CD-ресивер 8-сантиметровые компакт-диски

Если Вы попытаетесь установить в CD-ресивер 8-сантиметровый диск с переходником, переходник может отделиться от диска и повредить CD-ресивер.

Информация о подключаемых дисковых чейнджерах/проигрывателях компакт-дисков

Проигрыватели компакт-дисков/дисковые чейнджеры KENWOOD, выпущенные в 1998 году или позднее, могут быть подключены к этому CD-ресиверу. Для получения информации о подключаемых моделях дисковых чейнджеров/проигрывателей компакт-дисков обратитесь к каталогу продукции или проконсультируйтесь с дилером KENWOOD.

Обратите внимание на то, что дисковые чейнджеры/проигрыватели компакт-дисков KENWOOD, выпущенные раньше 1998 года, а также дисковые чейнджеры других производителей не могут быть подключены к этому CD-ресиверу. Подключение таких устройств может привести к повреждению CD-ресивера.

При подключении дисковых чейнджеров/проигрывателей компакт-дисков KENWOOD устанавливайте переключатель «O-N» в положение «N».

Функции, которые могут быть использованы, а также информация, которая может быть отображена, будет различаться в зависимости от подключенного устройства.



- Вы можете повредить как CD-ресивер, так и CD-чейнджер, если эти устройства будут подключены неправильно.

Запотевание линзы

Сразу же после включения автомобильного обогревателя при холодной погоде на оптическом стекле проигрывателя компакт-дисков возможна конденсация влаги. Это может привести к запотеванию оптического стекла, что делает невозможным проигрывание компакт-дисков. В подобной ситуации извлеките диск и подождите, пока влага не испарится. Если и после этого устройство не сможет работать нормально, обратитесь к дилеру компании Kenwood.

- Если во время установки CD-ресивера у вас возникнут проблемы, обратитесь к дилеру фирмы KENWOOD за консультациями.

- Для покупки дополнительных принадлежностей для Вашего CD-ресивера обратитесь к местному дилеру Kenwood.

- Если вам кажется, что CD-ресивер работает неправильно, сначала нажмите кнопку сброса Reset. Если даже после нажатия на кнопку сброса CD-ресивер не возобновит нормальную работу, обратитесь за помощью к местному дилеру KENWOOD.

- Если Ваш автоматический дисковый чейнджер работает неправильно, нажмите кнопку сброса. Это должно привести к восстановлению нормальной работоспособности.

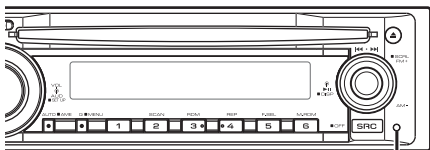

Кнопка сброса

- Иллюстрации дисплея и панели, приведенные в данной инструкции по эксплуатации, являются примерами, объясняющими функции элементов управления. Поэтому информация дисплея, представленная на этих иллюстрациях, может отличаться от информации, появляющейся на реальном дисплее конкретного прибора, и некоторые иллюстрации на дисплее могут представлять что-либо невозможное во время фактической эксплуатации.

Чистка CD-ресивера

Если лицевая панель CD-ресивера загрязнена, протрите её мягкой сухой тряпочкой, например, силиконовой тканью.

Если лицевая панель загрязнена сильно, протрите её тряпочкой, смоченной в нейтральном чистящем средстве, затем удалите с поверхности это нейтральное чистящее средство.



- Нанесение чистящего спрея непосредственно на устройство может повлиять на механические части. Протирание лицевой панели грубой тканью или использование активных чистящих средств (например, растворителя или спирта) может поцарапать поверхность или стереть надписи.

Чистка контактов лицевой панели

Если контакты на лицевой панели или CD-ресивере загрязнены, проведите их чистку при помощи сухой, мягкой тряпочки.

Информация об управлении DAB-тюнером (KDC-MP4533/MP4033/MP4033S)

Обратитесь к группе [A] инструкции по эксплуатации DAB-тюнера KTC-9090DAB (приобретается дополнительно) для получения информации об управлении функцией DAB-тюнера. Однако, следующие способы управления функцией этого CD-ресивера могут отличаться от способов, описанных в инструкции по эксплуатации.

<Автоматическое сохранение ансамбля в памяти>

1. Выберите частотный диапазон для сохранения ансамбля в памяти.

2. На 3 секунды нажмите кнопку [AME] и начните процедуру автоматического сохранения ансамбля в памяти.

После окончания сохранения в памяти на дисплее будет отображено общее количество настроенных кнопок и название ансамбля.

<Поиск по типу программы и языку> и <Языки, которые могут отображены>

Во время использования DAB-тюнера вместо кнопки [DISP] нажмите кнопку [AUTO].

<Автоматическое переключение приоритета DAB>

Эта функция не может быть использована.

Маркировка изделий, использующих лазеры (кроме некоторых регионов)

**CLASS 1
LASER PRODUCT**

Табличка, указывающая, что устройство использует лазерные лучи класса 1, крепится на шасси/корпусе. Это означает, что в устройстве используются лазерные лучи слабой интенсивности. Вне устройства они не представляют никакой опасности.

Сообщения, приведенные ниже, отображаются на дисплее, показывая состояние системы.

EJECT: В дисковый чейнджер не установлен дисковый магазин. Дисковый магазин установлен не полностью. - Правильно установите дисковый магазин.

В проигрыватель компакт-дисков не установлен диск. - Установите диск.

NO DISC: В дисковый магазин не установлен диск. - Установите диск в дисковый магазин.

TOC ERR: Компакт-диск загрязнен. Компакт-диск установлен «вверх ногами». Компакт-диск сильно поцарапан. - Проведите чистку компакт-диска и установите его правильно.

E-05: Компакт-диск установлен «вверх ногами». - Правильно установите компакт-диск.

BLANK: На минидиск ничего не записано.

NO TRACK: На минидиск не записаны дорожки, но название диску присвоено.

E-15: Воспроизводимый диск не содержит информации, которую может воспроизводить проигрыватель. - Используйте диск, содержащий информацию, которую может воспроизводить проигрыватель.

NO PANEL: Лицевая панель подчиненного устройства, подключенного к CD-ресиверу, снята. - Установите лицевую панель.

E-77: По какой-либо причине возник сбой в работе устройства.

- Нажмите кнопку сброса на CD-ресивере. Если код E-77 не исчезнет, проконсультируйтесь со специалистами ближайшего сервисного центра.

E-99: Что-то случилось с дисковым магазином. Или CD-ресивер по какой-либо причине работает неисправен.

- Проверьте дисковый магазин. После этого нажмите на кнопку сброса Reset. Если код «E-99» не исчезнет, обратитесь в ближайший центр сервисного обслуживания.

HOLD: Защитная цепь CD-ресивера активизируется, если температура внутри дискового чейнджера превысит 60 градусов по Цельсию и прекратит работу CD-ресивера.

- Следует дать остыть проигрывателю. Для этого откройте окна или включите кондиционер воздуха. Когда температура понижена до 60 градусов по Цельсию (и ниже), воспроизведение компакт-диска будет возобновлено.

LOAD: Выполняется смена диска в дисковом чейнджере.

READING: CD-ресивер осуществляет считывание информации с диска.

IN (мигает): Проигрыватель компакт-дисков работает неправильно.

- Извлеките компакт-диск и попытайтесь установить его заново. Если компакт-диск не может быть извлечен, нажмите кнопку извлечения компакт-диска и удерживайте ее в нажатом состоянии до тех пор, пока компакт-диск не будет извлечен.

PROTECT: Короткое замыкание или соприкосновение с корпусом автомобиля провода подключения акустических систем. Это приводит к срабатыванию функции защиты. - Правильно проложите или заизолируйте провод акустической системы, а затем нажмите кнопку сброса.

NA FILE: Воспроизводится аудиофайл формата, который не поддерживается этим CD-ресивером.

COPY PRO: Воспроизводится защищенный от копирования файл.

Возможные неисправности

Проблемы, возникающие при эксплуатации проигрывателя дисков

На дисплее отображается сообщение «AUX EXT», но режим внешнего дискового проигрывателя не активизируется.

- Подключен дисковый чейнджер, который не поддерживается системой. - Подключайте поддерживаемый дисковый чейнджер.

Не воспроизводится нужный диск, а воспроизводится другой диск.

- Выбранный компакт-диск сильно загрязнен. - Проведите чистку компакт-диска.
- Компакт-диск установлен «вверх ногами». - Следует устанавливать компакт-диск стороной с надписями вверх.
- Диск установлен в другой слот. - Извлеките дисковый магазин и проверьте номер выбранного диска.
- Компакт-диск сильно поцарапан. - Следует попробовать использовать другой компакт-диск.

Компакт-диск извлекается сразу же после установки.

- Компакт-диск загрязнен. - Проведите чистку компакт-диска в соответствии с разделом «Чистка компакт-диска».

Невозможно извлечь диск.

- Причина заключается в том, что прошло больше 10 минут после выключения ключа зажигания. - Диск может быть извлечен только в течение 10 минут после того, как был выключен ключ зажигания. Если прошло более 10 минут, вновь включите ключ зажигания и нажмите кнопку извлечения диска.

Невозможно установить диск.

- В слот уже установлен другой диск. - Нажмите кнопку извлечения диска и извлеките диск.

Невозможен прямой выбор.

- Включена другая функция. - Выключите режим воспроизведения в случайном порядке или другие функции.

Не может быть выполнен выбор трэков.

- Для первой или последней песни диска: Для каждого диска выбор песни не может быть осуществлен назад для первой песни, и вперед - для последней песни.

Проблемы, возникающие при воспроизведении аудиофайлов

Невозможно воспроизведение аудиофайлов.

- Диск поцарапан или загрязнен. - Проведите чистку диска в соответствии с разделом «Чистка компакт-диска».

Во время воспроизведения аудиофайлов возникают пропуски звука.

- Диск поцарапан или загрязнен. - Проведите чистку диска в соответствии с разделом «Чистка компакт-диска».
- Плохое качество записи. - Перепишите диск заново или воспользуйтесь другим диском.

Неправильно отображается время воспроизведения файлов формата аудиофайла.

- Существуют ситуации, когда время воспроизведения файлов отображается неправильно. Это зависит от условий записи аудиофайлов.

Как обращаться с компакт-дисками

Как обращаться с компакт-дисками

- Не прикасайтесь к записанной стороне компакт-диска (стороне, противоположной маркировке).



- Диски CD-R и CD-RW являются легко повреждаемыми по сравнению с обычными музыкальными компакт-дисками. Используйте диски CD-R и CD-RW после прочтения предупреждений, приведенных на упаковке диска.
- Не приклеивайте никаких наклеек ни на одну из сторон компакт-диска.

Перед использованием нового компакт-диска

Если на внешних краях и краях внутреннего отверстия компакт-диска присутствуют заусенцы (неровности), удалите заусенцы с помощью шариковой ручки или похожего предмета.

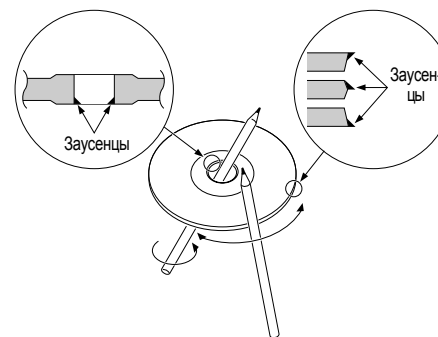

Принадлежности для компакт-дисков

Не используйте дополнительные принадлежности для компакт-дисков.

Чистка компакт-дисков

Проводите чистку компакт-дисков от центра диска к краям.

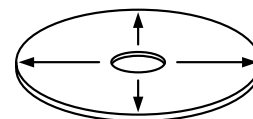

Извлечение компакт-дисков

При извлечении компакт-дисков из CD-ресивера аккуратно вытягивайте компакт-диск из слота в горизонтальном направлении.

Компакт-диски, которые не могут быть использованы

- Компакт-диски специальной формы (некруглые) не могут быть использованы.

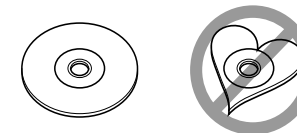

- CD-диски с цветной маркировкой на записанной поверхности или загрязнением не могут быть использованы.

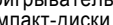
- Этот проигрыватель позволяет воспроизводить только компакт-диски с меткой «».

- Диски CD-R и CD-RW, которые не были предварительно финализированы, не могут быть воспроизведены. (Для получения более подробной информации о финализации, обратитесь к руководству по эксплуатации вашего пишущего программного средства CD-R/CD-RW или CD-R/CD-RW записывающего устройства).

Хранение компакт-дисков

- Не храните компакт-диски в местах, открытых для воздействия прямых солнечных лучей, например, на автомобильном сиденье или на передней панели (приборной доске) или в других нагревающихся местах.

- Храните компакт-диски в их коробках.

Информация о файлах формата MP3 и WMA

Воспроизводимые файлы форматов MP3/WMA (далее мы будем называть их аудиофайлами) и носители файлов обладают следующими ограничениями. Аудиофайл, который не соответствует требуемым характеристикам, может воспроизводиться неправильно или имена файлов и папок также могут отображаться неправильно.

Форматы воспроизводимых файлов

- MP3, WMA



- Правильно присваивайте расширения именам аудиофайлов (MP3: расширение «.MP3», WMA: расширение «.WMA»).

- Не присваивайте такие расширения аудиофайлам других форматов. Если такие расширения будут присвоены файлам других форматов, во время воспроизведения Вы услышите фон, который может повредить акустические системы.

- Файлы с защитой от копирования не могут быть воспроизведены.

- Параметры программы кодирования и используемые настройки операционной системы могут не позволить Вам воспроизводить или просматривать аудиофайлы некоторых форматов.

Воспроизводимые файлы формата MP3

- Файл MPEG 1/2 Audio Layer 3

- Битрейт: 8-320 kbps

- Частота дискретизации: 8, 11.025, 12, 16, 22.05, 24, 32, 44.1, 48 кГц

Воспроизводимые файлы формата WMA

- Файл формата Windows Media Audio (кроме файлов, предназначенных для Windows Media Player 9, который использует новые функции)

- Битрейт: 48-192 kbps

- Частота дискретизации: 32, 44.1, 48 кГц

Воспроизводимые диски

- CD-ROM, CD-R, CD-RW



- Диски CD-RW, отформатированные в режиме быстрого форматирования, не могут быть использованы.

- Для того, чтобы записать диск на максимальную емкость, выберите режим записи Disc At Once.

Форматы воспроизводимых дисков

- ISO 9660 Level 1/2

- Joliet

- Romeo

- Длинное имя файлов

Максимальное количество символов, которое воспринимает проигрыватель

Имя файла/название папки: 64 символа

ID3-тэг (MP3)/содержание (WMA): 30 символов



- Имя файла/название папки включает в себя расширение.

- Могут быть отображены только ID3-тэги версии 1.0/1.1.

Ограничения структуры файлов и папок

- Максимальное количество уровней вложения папок: 8

- Максимальное количество папок: 100

- Максимальное количество файлов в папке: 255

Порядок воспроизведения аудиофайлов

Аудиофайлы воспроизводятся в порядке, в котором они были записаны с помощью записывающего программного обеспечения. Вы можете установить порядок воспроизведения, добавляя в начало названия файла цифровой код от 01 до 99.

Пример

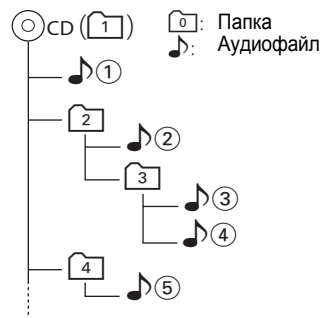

- Порядок воспроизведения после воспроизведения файла 1

- Поиск файла вперед во время воспроизведения файла 3 (нажмите ручку управления в направлении >>|)

- Поиск папки вперед во время воспроизведения файла 2 (нажмите ручку управления в направлении [FM])

- Если выбрана папка 4, для выбора папки на предыдущем уровне нажмите ручку управления в направлении |<<

- Если выбрана папка 3, для выбора папки на следующем уровне нажмите ручку управления в направлении [AM]

Возможные неисправности

Иногда Вам может показаться, что CD-ресивер работает неправильно. Но это может быть связано с неправильным выполнением какой-либо операции. Перед тем, как обратиться в сервисный центр, проверьте следующие проблемы.

Общие неисправности

Не включается питание.

- Сгорел предохранитель. - После проверки коротких замыканий в кабелях следует заменить предохранитель новым предохранителем одинакового значения.

Невозможен выбор нужного источника.

- Не установлен компакт-диск. - Установите компакт-диск, который Вы хотите прослушать. Если в CD-ресивер не установлен компакт-диск, Вы не сможете переключаться между источниками звучания.

- Не подключен дисковый чейнджер. - Подключите дисковый чейнджер. Если дисковый чейнджер не подключен, Вы не сможете переключиться на внешний источник.

При выключении зажигания стирается содержимое памяти.

- Кабель аккумулятора не подсоединен к соответствующему выводу. - Следует правильно подсоединить кабели в соответствии с разделом «Подключение проводов к соединительным гнездам».

- Кабели зажигания и аккумулятора подключены неправильно. - Следует правильно подсоединить кабели в соответствии с разделом «Подключение проводов к соединительным гнездам».

Не работает функция приглушения звука при телефонном вызове.

- Неправильно подключен кабель TEL mute. - Следует правильно подсоединить кабели в соответствии с разделом «Подключение проводов к гнездам подключения».

Даже при отсоединенном кабеле TEL mute включается функция приглушения звука при телефонном вызове.

- Кабель TEL mute соприкасается с металлическими частями автомобиля. - Отведите кабель TEL mute от металлических частей автомобиля.

Даже, когда включена функция тонкомпенсации, высокочастотные сигналы не могут быть компенсированы.

- В качестве источника звучания выбран тюнер. - Когда выбран тюнер, качество звучания высоких частот не может быть компенсировано.

Не прослушивается звук или пониженная громкость звучания.

- Параметры фейдера и/или баланса установлены таким образом, что баланс звучания смещен в одну сторону. - Осуществите сброс параметров фейдера и/или баланса.

- Входные/выходные кабели или жгут проводов подключены неправильно. - Правильно выполните подключение входных/выходных кабелей и/или жгута проводов.

- Слишком низкий уровень общей громкости. - Увеличьте общий уровень громкости.

Неудовлетворительное качество или искажения звука.

- Кабель акустической системы может быть прижат шурупом. - Проверьте подключение акустических систем.

- Акустические системы неправильно подключены. - Подсоединяйте кабели акустических систем так, чтобы каждое выходное гнездо было подключено к разным акустическим системам.

Не прослушивается звуковой сигнал, сопровождающий нажатие на кнопку.

- Используется выход предварительного усилителя. - Сигнал, сопровождающий нажатие на кнопку, не подается на выход предварительного усилителя.

Проблемы, возникающие при эксплуатации тюнера

Неудовлетворительный прием радиостанций.

- Не выдвинута автомобильная антенна. - Вытяните антенну полностью.

- Не подключен провод управления антенной. - Правильно подключите провод, обратившись к разделу «Подключение проводов к соединительным гнездам подключения».

Извлечение CD-ресивера

Извлечение жесткой резиновой рамы

1 Вставьте выступы на ключах снятия и извлеките два фиксатора на верхнем уровне.

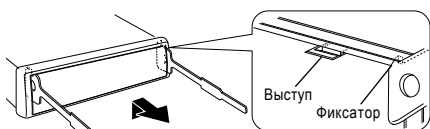

Принадлежность (2)

2 Когда верхний уровень будет разблокирован, освободите два нижних фиксатора.

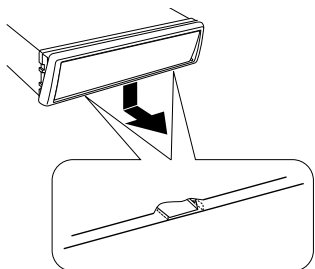

- Рама может быть извлечена аналогичным способом, начиная снизу.

Извлечение CD-ресивера

1 Снимите жесткую резиновую раму, как описано ранее.

2 Открутите фиксирующий шуруп (M4x8) на задней панели

3 Вставьте два ключа для снятия в отверстия с каждой стороны, как показано на рисунке.

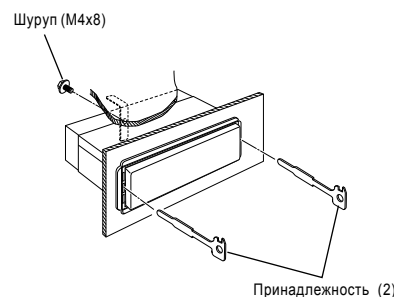

4 Нажмите вниз на ключи и потяните ключи на себя, пока магнитола до половины не будет извлечена.

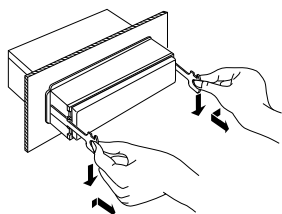

- Будьте осторожны, не получите травму.

5 Руками вытяните CD-ресивер до конца на себя. Не уроните CD-ресивер.

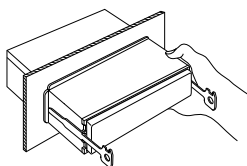

Основные функции

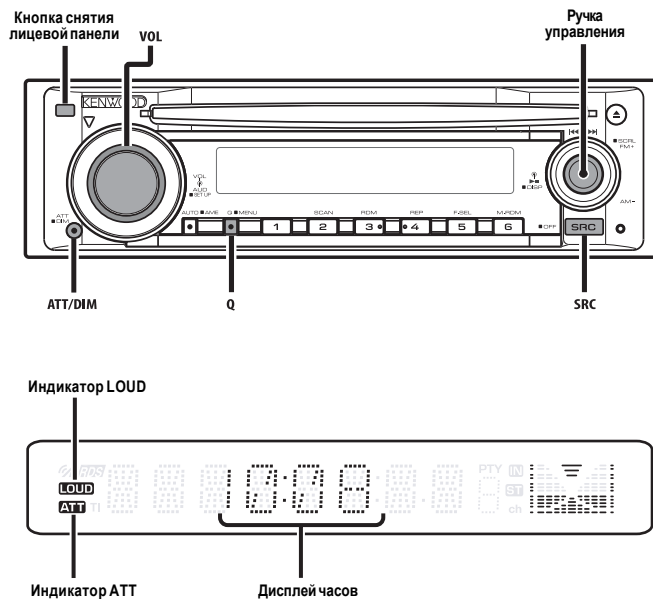

Включение/выключение питания

Включение питания
Нажмите кнопку [SRC].

Выключение питания
На 2 секунды нажмите кнопку [SRC].

Громкость звука

Увеличение громкости:
Для увеличения громкости поворачивайте ручку [VOL] по часовой стрелке.

Уменьшение громкости:
Чтобы уменьшить громкость звучания, поворачивайте ручку [VOL] против часовой стрелки.

Выбор источника звучания

Нажимайте кнопку [SRC].

Источник

Тюнер
Проигрыватель компакт-дисков
Внешнее дисковое устройство* (опция)
Внешний вход* (опция)
Дежурный режим
(только подсветка)

Дисплей

«TUNER»
«CD»
«CD CH»
«AUX EXT»
«STANDBY»



- * Функция моделей KDC-MP4533/MP4033/MP4033S.

Аттенуатор

Эта функция позволяет Вам быстро уменьшить громкость звучания.

Нажимайте кнопку ATT.
Каждое нажатие на кнопку приводит к включению или выключению аттенуатора. Когда включен аттенуатор, на дисплее светится сообщение «ATT».

Основные функции

Система Q

Вы можете вызвать звуковые настройки, предназначенные для различных музыкальных жанров.

1 Выберите источник звучания, для которого Вы хотите установить звуковые настройки.

Нажимайте кнопку [SRC].

2 Выберите тип звучания (звуковые настройки)

Нажимайте кнопку [Q].

Каждое нажатие на кнопку Q приводит к переключению стандартных групп параметров звучания в следующем порядке:

Группы параметров	Дисплей
Обычное звучание	«NATURAL»
Рок-музыка	«ROCK»
Поп-музыка	«POPS»
Легкая музыка	«EASY»
Хиты	«TOP 40»
Джаз	«JAZZ»



- Каждое установленное значение параметра изменяется вместе со значением параметра <Speaker Setting>. Сначала выберите тип акустических систем, воспользовавшись параметром Speaker (акустические системы).

Регулировка параметров звучания

1 Выберите источник, параметры звучания которого Вы хотите установить

Нажимайте кнопку [SRC].

2 Переключитесь в режим регулировки параметров звучания

Нажмите на ручку [VOL].

3 Выберите параметр звучания, который Вы хотите настроить

Нажимайте ручку [VOL].

Каждое нажатие на ручку приводит к выбору параметров в порядке, приведенном ниже.

4 Отрегулируйте значение выбранного параметра

Поворачивайте ручку [VOL].

Уровень звучания низких частот («BASS L»):
от -8 до +8

Уровень звучания средних частот («MID L»):
от -8 до +8

Уровень звучания высоких частот («TRE L»):
от -8 до +8

Баланс звучания каналов («BAL»): Left 15 (левый канал) - Right 15 (правый канал)

Фейдер - баланс звучания фронтального и тылового каналов («FAD»): Rear 15 (тыловой канал) - Front 15 (фронтальный канал)

5 Выйдите из режима регулировки параметров звучания

Нажмите любую кнопку.

Нажмите любую кнопку, отличную от ручки [VOL] и кнопок [ATT], [SRC] и [▲].

Настройка звука

Вы можете установить общий уровень звучания и включить/выключить функцию тонкомпенсации.

1 Выберите источник звучания, параметры которого Вы хотите настроить

Нажимайте кнопку [SRC].

2 Переключитесь в режим настройки звука

На 2 секунды нажмите ручку [VOL].

3 Выберите нужный параметр настройки звука

Нажимайте ручку [VOL].

Каждое нажатие на ручку приводит к выбору параметров в порядке, указанном ниже.

4 Установите значение выбранного параметра

Поворачивайте ручку [VOL].

Общий уровень громкости («V-OFF»): от -8 до +/-0
Тонкомпенсация («LOUD»): OFF (ВЫКЛ.)/ON (ВКЛ.)



- Общий уровень громкости: Устанавливает громкость звучания каждого источника в виде разницы с основной громкостью.

- Тонкомпенсация: Компенсация звучания низких и высоких частот на пониженной громкости.
Когда включена функция тонкомпенсации, светится индикатор "LOUD".

5 Выйдите из режима настройки звука

На 2 секунды нажмите ручку [VOL].

Крепление лицевой панели к CD-ресиверу

Если Вы хотите прикрепить лицевую панель к CD-ресиверу, чтобы она не упала, вкрутите поставляемые в комплекте шурупы в указанные ниже отверстия.

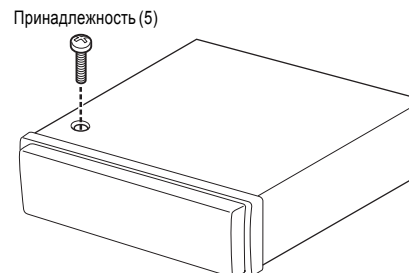

- Никогда не вставляйте шурупы крепления панели в любые другие отверстия. Если Вы вставите шурупы в другие отверстия, шурупы могут привести к повреждению механических частей внутри CD-ресивера.

Не-японские автомобили

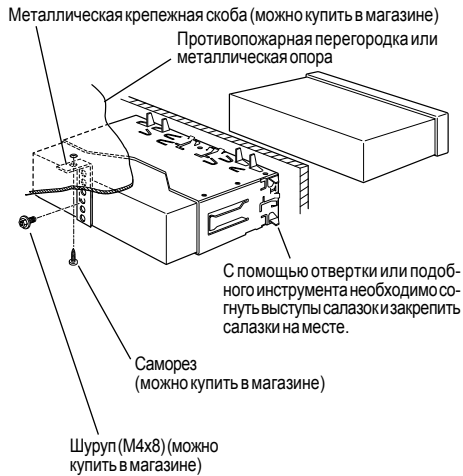

- Убедитесь в надежности крепления CD-ресивера на месте. Если CD-ресивер закреплен ненадежно, это может привести к возникновению неисправностей (например, к пропуску звука).

Японские автомобили

1 Прочтите раздел «Извлечение жесткой резиновой рамы» и извлеките раму.

2 Совместите отверстия на магнитоле (в двух местах с каждой стороны) с крепежной скобой автомобиля и зафиксируйте магнитолу при помощи дополнительных шурупов.

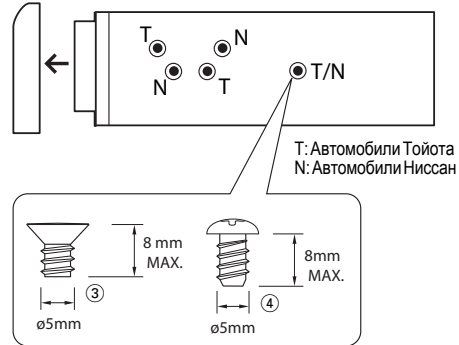

Принадлежность (3) - для Ниссан
Принадлежность (4) - для Тойоты



- Во время установки не используйте шурупы, отличные от поставляемых в комплекте. В противном случае вы можете повредить магнитолу.
- Если во время установки магнитолы вы будете использовать отвертку или подобный предмет с избыточным усилием, могут возникнуть повреждения.

Настройка акустических систем

Выбор акустических систем позволяет Вам выплнить точную настройку, вызываемую System Q, в соответствии с типом используемых акустических систем.

1 Переключите CD-ресивер в дежурный режим. Нажатием на кнопку [SRC] отобразите на дисплее сообщение «STANDBY».

2 Переключитесь в режим выбора акустических систем. Нажмите ручку [VOL].

3 Выберите тип акустических систем. Поворачивайте ручку [VOL]. Поворот ручки приводит к выбору типа акустических систем в следующем порядке:

Тип акустической системы	Дисплей
ВЫКЛ.	«SP OFF»
Для динамиков 5 и 4 дюйма	«SP 5/4»
Для динамиков 6 и 6x9 дюйма	«SP 6*9/6»
Для динамиков OEM	«SP OEM»

4 Выйдите из режима выбора акустических систем. Нажмите ручку [VOL].

Переключение дисплея

Вы можете выбирать информацию, отображаемую на экране дисплея.

1 Войдите в режим переключения дисплея. На 2 секунды нажмите ручку управления. Будет отображено сообщение «DISP SEL».

2 Выберите параметр для отображения на дисплее. Нажимайте ручку управления в направлении [←] или [→].

Когда выбран тюнер

Информация	Дисплей
Частота настройки	«FREQ»
Часы	«CLOCK»

Когда выбран проигрыватель компакт-дисков или внешнее дисковое устройство

Информация	Дисплей
Заголовок диска	«D-TITLE»*
Заголовок песни	«T-TITLE»*
Номер песни и время воспроизведения	«P-TIME»
Часы	«CLOCK»

Если выбран источник аудиофайлов

Информация	Дисплей
Заголовок песни и имя исполнителя	«TITLE»*
Название альбома и имя исполнителя	«ALBUM»*
Название папки	«FOLDER»
Имя файла	«FILE»
Номер песни и время воспроизведения	«P-TIME»
Часы	«CLOCK»

Если выбран внешний источник в дежурном режиме

Информация	Дисплей
Название внешнего входа	«SRC NAME»
Часы	«CLOCK»

3 Выйдите из режима переключения дисплея. Нажмите на ручку управления.



- * Если информация не может быть отображена, будет отображено время воспроизведения.
- Название альбома не может быть отображено для файлов формата WMA.

Регулировка яркости дисплея

Используя функцию диммера, Вы можете уменьшить яркость дисплея.

На 2 секунды нажмите кнопку [ATT].

Каждое такое нажатие на кнопку приводит к включению или выключению режима диммера. Когда включен диммер (функция уменьшения яркости), на дисплее отображается сообщение «DIM ON».

Съемная лицевая панель

Лицевая панель CD-ресивера может быть снята, что позволит Вам предотвратить кражу CD-ресивера.

Снятие лицевой панели:

Нажмите кнопку снятия лицевой панели.

Лицевая панель будет разблокирована и Вы сможете снять ее.



- Лицевая панель является прецизионной (высокоточной) частью оборудования и может пострадать от ударов и сотрясений.
- После снятия лицевой панели храните ее в специально предназначенном для нее футляре.
- Не следует оставлять лицевую панель или ее футляр в жарких или влажных местах или местах, подвергающихся воздействию прямых солнечных лучей. Также избегайте сильно запыленных мест и мест, где на аппарат могут попасть брызги воды.

Установка лицевой панели на место:

1 Совместите выступы на корпусе CD-ресивера с пазами лицевой панели.

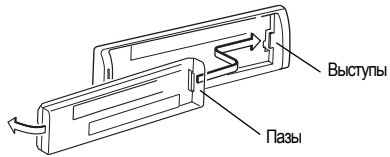

2 Нажмите на лицевую панель до фиксации на месте. Лицевая панель будет зафиксирована на месте и Вы сможете продолжить эксплуатацию CD-ресивера.

Функция приглушения звука при поступлении телефонного звонка

Эта функция временно приглушает громкость звучания CD-ресивера при поступлении входящего телефонного звонка.

Когда зазвонит телефон

На дисплее будет отображено сообщение «CALL». CD-ресивер автоматически переключится в режим паузы.

Прослушивание звука во время разговора по телефону

Нажмите кнопку [SRC]. Сообщение «CALL» погаснет и аудиосистема включится.

После окончания разговора

Повесьте трубку телефона. Сообщение «CALL» погаснет и аудиосистема включится.



- Чтобы использовать функцию приглушения звука, необходимо подключить провод MUTE от Вашего телефона, используя специальные принадлежности. Обратитесь к разделу «Подключение проводов к соединительным гнездам» на странице 23.

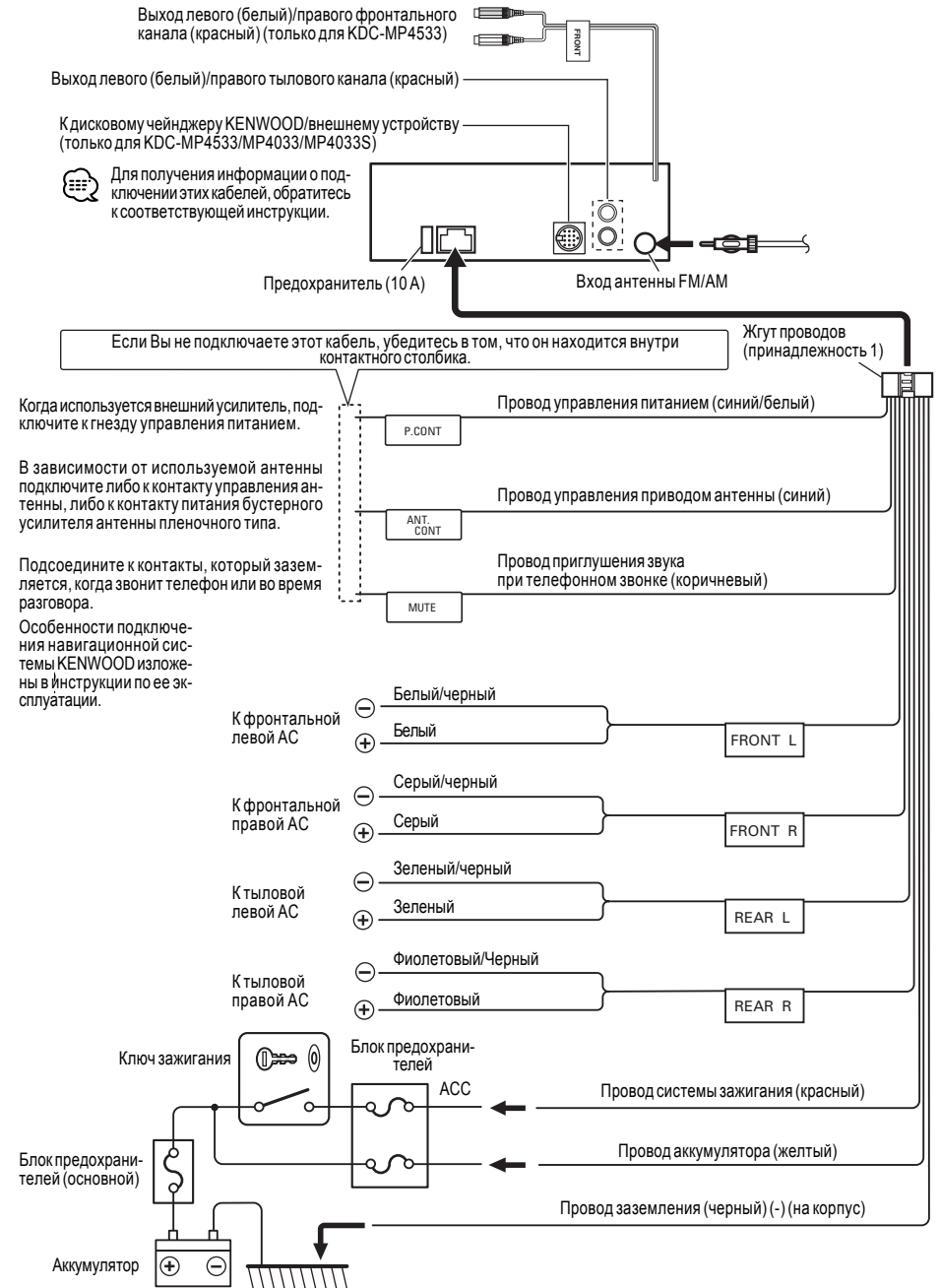

Принадлежности

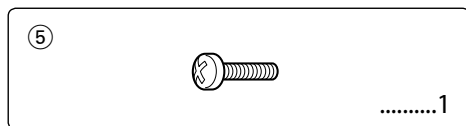
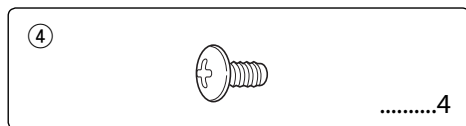
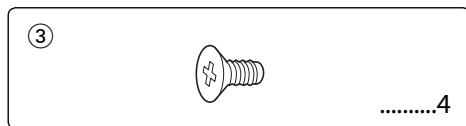
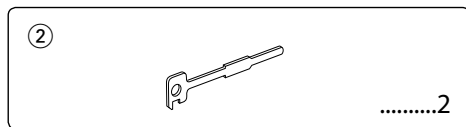
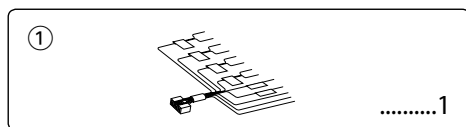

Процедура установки

1. Во избежание короткого замыкания следует извлечь ключ из зажигания и разъединить отрицательный вывод (-) батареи.
2. Правильно соедините входные и выходные кабели.
3. Соедините кабели акустических систем с жгутом проводов.
4. Выполните подключение проводов жгута в следующем порядке: «земля», аккумулятор, система зажигания.
5. Присоедините разъем жгута проводов к CD-ресиверу.
6. Установите CD-ресивер в вашем автомобиле.
7. Вновь подключите отрицательную клемму (-) аккумулятора.
8. Нажмите кнопку сброса.

ПРЕДУПРЕЖДЕНИЕ

Если Вы подключите провод зажигания (красный) и провод аккумулятора (желтый) к корпусу автомобиля («земля»), это может привести к возникновению короткого замыкания, что может стать причиной огня. Всегда подключайте эти провода к источнику питания через блок предохранителей.



- Если система зажигания в Вашем автомобиле не имеет положения АСС, подключите провода зажигания к источнику питания, включение/выключение которого осуществляется с помощью ключа зажигания. Если Вы подключите провод зажигания к источнику питания с постоянной подачей напряжения, например, к проводам аккумулятора, аккумулятор быстро разрядится.

- Если перегорел предохранитель, сначала убедитесь в том, что нет короткого замыкания проводов, а затем замените сгоревший предохранитель на новый с аналогичными техническими характеристиками.

- Изолируйте неподключенные провода изолентой или прочими изоляционными материалами. Чтобы предотвратить возникновение короткого замыкания, не снимайте колпачки с неподключенных проводов или контактов.

- Правильно подключайте провода акустических систем к соответствующим контактам. Если Вы подключите провода отрицательной (-) полярности или заземление к любой металлической части автомобиля, это может привести к повреждению или возникновению сбоев в работе CD-ресивера.

- Если к CD-ресиверу подключается только одна пара акустических систем, подключайте их либо к выходу фронтального канала, либо тылового канала (не комбинируйте эти выходы). Например, если Вы положительный (+) контакт левой акустической системы к выходу фронтального канала, не подключайте отрицательный (-) контакт к выходу тылового канала.

- После установки CD-ресивера убедитесь в правильности работы стоп-сигналов, сигналов поворота, стеклоочистителей и т.д.

- Устанавливайте CD-ресивер таким образом, чтобы угол его наклона не превышал 30 градусов.

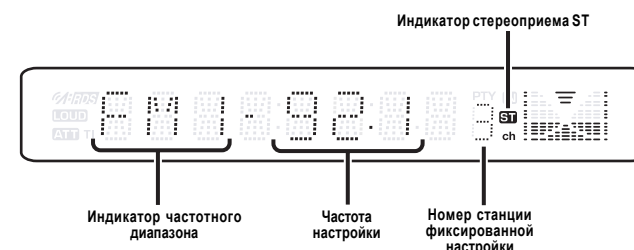
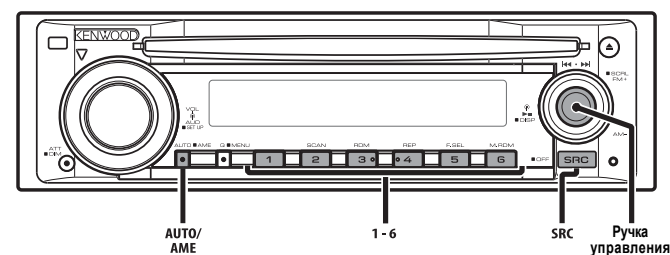

Настройка на радиостанцию

Вы можете настроиться на нужную Вам радиостанцию.

1 Выберите тюнер в качестве источника звучания
Нажатием на кнопку [SRC] отобразите на дисплее индикатор «TUNER».

2 Выберите частотный диапазон
Нажимайте ручку управления в направлении [FM] или [AM].
Каждое нажатие в направлении [FM] приводит к переключению частотного диапазона в следующем порядке: FM1, FM2 и FM3.

3 Настройтесь на нужную радиостанцию
Нажимайте ручку управления в направлении [←] или [→].



- Во время приема стереофонических радиостанций светится индикатор ST.

Режим настройки

Вы можете выбрать режим настройки.

Нажимайте кнопку [AUTO].
Каждое нажатие на кнопку приводит к переключению режима настройки в следующем порядке:
«AUTO 1»: Режим автоматического поиска радиостанции.
«AUTO 2»: Режим поиска станций фиксированной настройки.
«MANUAL»: Обычный режим настройки вручную.

Функции управления тюнером

Сохранение радиостанций в памяти станций фиксированной настройки

Вы можете сохранить частоту настройки текущей радиостанции в памяти.

1 Выберите частотный диапазон
Нажмите ручку управления в направлении [FM] или [AM].

2 Настройтесь на частоту, которую Вы хотите сохранить в памяти
Нажимайте ручку управления в направлении [◀] или [▶].

3 Выберите номер ячейки памяти (номер станции фиксированной настройки)
На 3 секунды нажмите одну из цифровых кнопок [1]-[6].

Индикатор номера станции фиксированной настройки мигнет 1 раз.

В каждом диапазоне в памяти станций фиксированной настройки могут быть сохранены по 6 радиостанций.

Автоматическое сохранение станций фиксированной настройки

Вы можете автоматически выполнить сохранение станций с хорошим уровнем сигнала в памяти радиоприемника.

1 Выберите частотный диапазон
Нажимайте ручку управления в направлении [FM] или [AM].

2 Активизируйте режим автоматического сохранения станций фиксированной настройки в памяти
На 3 секунды нажмите кнопку [AME].

Когда 6 станций фиксированной настройки, которые могут быть приняты, будут сохранены в памяти, режим автоматического сохранения будет отключен.

Включение станций фиксированной настройки

Вы можете включить станцию фиксированной настройки, сохраненную в памяти.

1 Выберите частотный диапазон
Нажимайте ручку управления в направлении [FM] или [AM].

2 Включите нужную станцию фиксированной настройки
Нажмите одну из кнопок [1]-[6].

Выбор шага настройки

Вы можете установить шаг настройки (шаг изменения частоты). По умолчанию установлены следующие значения: 50 кГц - для диапазона FM, 9 кГц - для диапазона AM.

1 Выключите CD-ресивер.
На 2 секунды нажмите кнопку [SRC].

2 Измените шаг настройки
Удерживая в нажатом состоянии кнопки [1] и [5], нажмите кнопку [SRC].

Сначала отпустите кнопку [SRC]. После того, как появится экранный дисплей, отпустите кнопки [1] и [5].

Будут установлены следующие значения шага настройки: 200 кГц - для диапазона FM, 10 кГц - для диапазона AM.



- Чтобы восстановить шаг настройки, повторите шаги 1 и 2, описанные выше.

- После изменения шага настройки все настроенные радиостанции будут автоматически стерты из памяти.

Функции настройки параметров звука

Кнопка [AUD]

Используется для выбора параметра звука, который Вы хотите настроить.

Кнопки [VOL]

Используются для установки значения выбранного параметра.

Функции тюнера

Кнопки [FM]/[AM]

С помощью этих кнопок выберите частотный диапазон настройки тюнера.

Нажатием на кнопку [FM] Вы можете выбрать частотные диапазоны FM1, FM2 и FM3.

Кнопки [◀]/[▶]

Для настройки станции в направлении уменьшения/увеличения частоты настройки.

Кнопки [0]-[9]

Используйте кнопки [1]-[6] для вызова станций фиксированной настройки.

Функции управления дисковым проигрывателем

Кнопки [◀]/[▶]

Используются для выбора песен на диске или в папке с файлами.

Кнопки [+]/[-]

Используются для выбора дисков и папок с файлами.

Кнопка [>|]

Нажатие на эту кнопку во время воспроизведения диска приводит к остановке воспроизведения. Нажмите эту кнопку еще раз, чтобы возобновить воспроизведение.

Кнопки [0]-[9]

Эти кнопки используются для прямого ввода номера песни (дорожки)/диска.

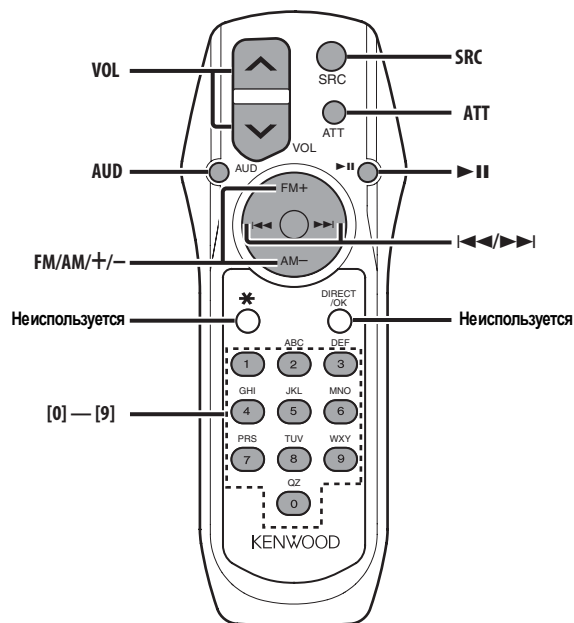

Установка и замена батарей питания

Используйте две батареи питания размера AA/R6. Нажав на крышку вниз, сдвиньте ее в направлении стрелки, как показано на рисунке. Установите батареи питания, соблюдая полярность установки, приведенную внутри батарейного отсека.

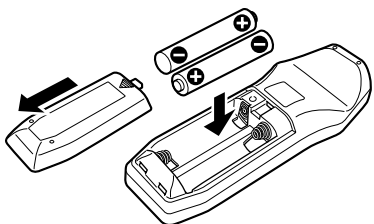

ПРЕДУПРЕЖДЕНИЕ

- Храните запасные батареи питания в недоступном для детей месте. Если ребенок случайно проглотит элемент питания, немедленно обратитесь за помощью к врачу.



- Не оставляйте пульт дистанционного управления в местах, подверженных воздействию избыточных температур, например, на задней полке автомобиля.

Основные функции

Кнопки [VOL.]

Используются для регулировки громкости звучания.

Кнопка [SRC]

Каждое нажатие на кнопку [SRC] приводит к переключению источника звучания в порядке, указанном на странице 7.

Кнопка [ATT]

Используется для быстрого уменьшения громкости звука. Для возврата звука к начальному уровню нажмите эту кнопку еще раз или увеличьте громкость или полностью уменьшите ее.

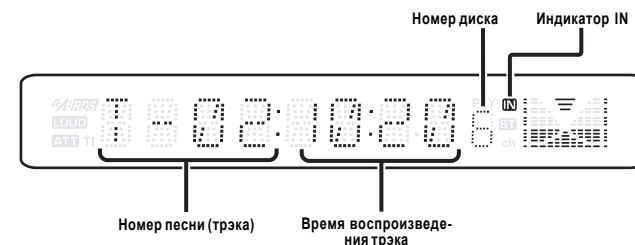
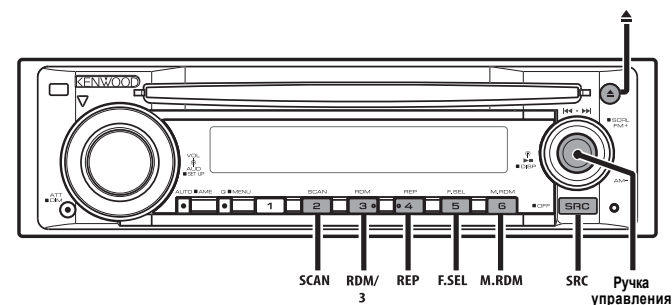

Воспроизведение компакт-дисков и аудиофайлов

Если диск уже установлен в слот

Нажатием на кнопку [SRC] отобразите на дисплее сообщение «CD».



- Когда установлен диск, светится индикатор IN.

Пауза и возобновление воспроизведения

Нажмите ручку управления.

Чтобы возобновить воспроизведение, нажмите ручку управления еще раз.

Извлечение диска:

Нажмите кнопку [▲].

Функция моделей KDC-MP4533/MP4033/MP4033S Воспроизведение внешнего диска

Эта функция обеспечивает воспроизведение дисков, установленных в подключенные проигрыватели.

Нажатием на кнопку [SRC] выберите режим управления внешним проигрывателем дисков.

Примеры дисплея:

Дисплей	Проигрыватель
«CD CH»	CD-чейнджер
«MD CH»	MD-чейнджер

Пауза и возобновление воспроизведения

Чтобы включить режим паузы, нажмите ручку управления.

Повторное нажатие на ручку управления приводит к возобновлению воспроизведения.



- Номер 10 диска отображается, как «0».
 - Функции, которые могут быть использованы, и информация, которая может быть отображена, варьируются в зависимости от типа подключенного внешнего проигрывателя дисков.

Функции управления проигрывателем компакт-дисков/аудиофайлов/внешним проигрывателем

Ускоренное воспроизведение диска вперед и назад

Ускоренное воспроизведение диска вперед:

Удерживайте ручку управления в нажатом состоянии в направлении [>>].

В точке, в которой Вы хотите возобновить воспроизведение, отпустите ручку управления.

Ускоренное воспроизведение диска назад:

Удерживайте ручку управления в нажатом состоянии в направлении [(<<].

В точке, с которой Вы хотите возобновить воспроизведение, отпустите ручку управления.



- Во время воспроизведения аудиофайла звук не воспроизводится.

Поиск трэка/файла

Вы можете осуществить поиск песни на диске или в папке с аудиофайлами.

Нажимайте ручку управления в направлении [(<<] или [>>].

Функция дискового чейнджера/аудиофайлов Поиск диска/папки

Выберите диск, установленный в дисковый чейнджер, или папку с аудиофайлами, записанную на диск.

Нажимайте ручку управления в направлении [FM] или [AM].

Функция пульта ДУ Прямой выбор трэка/файла

Вы можете осуществить выбор трэка/файла, введя его номер.

1 Введите номер трэка
Нажимайте цифровые кнопки на пульте дистанционного управления.

2 Осуществите выбор трэка/файла
Нажимайте кнопку [(<<] или [>>].

Отмена прямого выбора трэка
Нажмите кнопку [>||].

Функция моделей KDC-MP4533/MP4033/MP4033S Функция дисковых чейнджеров с пультами ДУ

Прямой выбор диска

Вы можете осуществить выбор диска, введя его номер.

1 Введите номер диска
Нажимайте цифровые кнопки на пульте дистанционного управления.

2 Осуществите выбор диска
Нажимайте кнопку [+] или [-].

Отмена режима прямого выбора диска
Нажмите кнопку [> ||].



- Для выбора диска 10 вводите «0».

Повторное воспроизведение трэка/файла/диска/папки

Вы можете повторно воспроизводить песню, диск в дисковом чейнджере или папку с аудиофайлами, записанную на диск.

Нажимайте кнопку [REP].
Каждое нажатие на кнопку приводит к переключению режима повторного воспроизведения в порядке, указанном ниже.

Если выбран проигрыватель компакт-дисков или внешнее дисковое устройство

Режим повтора	Дисплей
Повтор трэка	«TRAC REP»
Повтор диска (в дисковом чейнджере)	«DISC REP»
Повтор выключен	«REP OFF»

Если установлен диск с аудиофайлами

Режим повтора	Дисплей
Повтор файла	«FILE REP»
Повтор папки	«FOLD REP»
Повтор выключен	«REP OFF»

Функция моделей KDC-MP4533/MP4033/MP4033S Установка названия внешнего входа

Вы можете выбрать название, которое будет отображаться на дисплее при выборе внешнего входа.

1 Выберите внешний вход
Нажатием на кнопку [SRC] отобразите на дисплее индикатор «AUX EXT».

2 Переключите CD-ресивер в режим меню
На 2 секунды нажмите кнопку [MENU].
На дисплее будет отображено сообщение «MENU».

3 Выберите режим ввода названия внешнего входа
Нажатием на ручку управления в направлении [FM] или [AM] отобразите сообщение «NAME SET».

4 Войдите в режим ввода названия внешнего входа
На 2 секунды нажмите ручку управления.
На дисплее будет отображено текущее название внешнего входа.

5 Выберите название внешнего входа
Нажимайте ручку управления в направлении [(<<] или [>>].

Каждое нажатие на кнопку приводит к переключению между названиями в следующем порядке:

- AUX EXT
- DVD
- PORTABLE
- GAME
- VIDEO
- TV

6 Выйдите из режима ввода названия внешнего входа
Нажмите кнопку [MENU].



- Если Вы прекратите выполнение процедуры на 10 секунд, будет выбрано текущее название внешнего входа и режим ввода названия будет автоматически закрыт.

- Название внешнего входа может быть установлено только, когда используется встроенный внешний вход или дополнительный вход KCA-S210A (приобретается отдельно).

Пролистывание текста

Вы можете выбрать режим пролистывания отображаемого текста.

Дисплей и установка:

«SCL AUTO»: Автоматическое пролистывание.
«SCL MANU»: Пролистывание вручную.



- Может быть пролистана следующая информация: CD-текст, название папки/имя файла/название песни/имя исполнителя/название альбома, название минидиска, радиотекст.

В дежурном режиме

Выбор режима считывания компакт-диска

Если при воспроизведении компакт-дисков специального формата возникают проблемы, установите режим воспроизведения компакт-диска принудительно.

Дисплей и установки:

«CD READ1»: Воспроизведение компакт-дисков и аудиофайлов.
«CD READ2»: Принудительное воспроизведение компакт-диска.



- В режиме «CD READ2» аудиофайлы не могут быть воспроизведены. Некоторые музыкальные компакт-диски могут не воспроизводиться даже в режиме «CD READ2».

Система меню

В дежурном режиме

Установка времени вручную

1 Выберите режим установки часов

Нажатием на ручку управления в направлении [FM] или [AM] отобразите на дисплее сообщение «CLK ADJ».

2 Переключитесь в режим установки часов

На 2 секунды нажмите ручку управления. Дисплей часов начнет мигать.

3 Установите цифру часов

Нажимайте ручку управления в направлении [FM] или [AM].

Установите цифру минут

Нажимайте ручку управления в направлении [←] или [→].

4 Выйдите из режима установки часов

Нажмите кнопку [MENU].

Функция моделей KDC-MP4533/MP4033/MP4033S DSI (индикатор отключения системы)

После снятия передней панели на CD-ресивере начинает мигать красный индикатор, предупреждая потенциальных грабителей.

Дисплей и установка:

«DSI ON»: Индикатор DSI включен.
«DSI OFF»: Индикатор DSI выключен.

Когда выбран проигрыватель аудиофайлов

Включение/выключение функции Supreme

Когда воспроизводятся файлы MP3 или WMA, записанные с низким битрейтом (меньше 96 kbps (fs=32k, 44.1k, 48kHz)), эта функция восстанавливает полный частотный диапазон таких файлов, создавая качество звучания, аналогичное качеству звучания файлов с большим битрейтом. Обработка оптимизируется в соответствии с используемым форматом сжатия (MP3 или WMA) и настройка выполняется для используемого битрейта.

Дисплей и установка:

«SPRM ON»: Воспроизведение с использованием функции Supreme.
«SPRM OFF»: Воспроизведение оригинального звука, сохраненного в аудиофайле.



- В зависимости от взаимодействия формата файла и настроек звуковой эффект может не ощущаться.

В диапазоне FM

CRSC (система чистого приема)

Система CRSC временно переключает ресивер из стереофонического в монофонический режим с целью снижения перекрестных шумов во время прослушивания радиостанций диапазона FM.

Дисплей и установка:

«CRSC ON»: Система CRSC включена.
«CRSC OFF»: Система CRSC выключена.



- Сильные электрические поля (например, от линий электропередач) могут приводить к нестабильности качества звука, когда включена функция CRSC. В таких ситуациях выключайте (OFF) эту функцию.

Функция обзора трэков

Вы можете осуществить последовательное воспроизведение начала каждой песни на диске и найти песню, которую Вы хотите прослушать.

1 Начните обзор трэков

Нажмите кнопку [SCAN].

На дисплее будет отображено сообщение «TRAC SCN»/«FILE SCAN» (включен режим обзора).

2 Когда Вы услышите песню, которую хотите прослушать, отключите режим обзора. Нажмите кнопку [SCAN].

Воспроизведение в случайном порядке

Позволяет воспроизводить все песни на диске или в папке диска аудиофайлами в случайном порядке.

Нажимайте кнопку [RDM].

Каждое нажатие на кнопку приводит к включению/выключению режима воспроизведения в случайном порядке.

Когда включен режим воспроизведения в случайном порядке, на дисплее отображается сообщение «DISC RDM»/«FOLD RDM».



- Нажатие на ручку управления в направлении [→] приводит к воспроизведению следующей песни, выбранной по случайному закону.

Функция моделей KDC-MP4533/MP4033/MP4033S

Функция дисковых чейнджеров

Воспроизведение дискового магазина в случайном порядке

В этом режиме песни со всех дисков, находящихся в дисковом чейнджере, воспроизводятся в случайном порядке.

Нажмите кнопку [M.RDM].

Каждое нажатие на кнопку приводит к включению/выключению режима воспроизведения в случайном порядке дискового магазина.

Когда включен режим воспроизведения дискового магазина в случайном порядке, на дисплее отображается сообщение «MGZN RDM ON».



- Нажатие на ручку управления в направлении [→] приводит к воспроизведению следующей песни, выбранной по случайному закону.

Функция воспроизведения аудиофайлов

Выбор папки

Эта функция позволяет Вам быстро выбрать папку, которую Вы хотите прослушать.

1 Переключите CD-ресивер в режим выбора альбомов

Нажмите кнопку [F.SEL].

На дисплее будет отображено сообщение «FOLD SEL».

В этом режиме на дисплее отображается следующая информация о папке.

Дисплей названия папки

Отображает название текущей папки



2 Выберите уровень папки

Нажимайте ручку управления в направлении [FM] или [AM].

Нажатие на ручку управления в направлении [FM] приводит к переходу на 1 уровень вниз, в направлении [AM] - на 1 уровень вверх.

Выбор папки на текущем уровне

Нажимайте ручку управления в направлении [←] или [→].

Нажатие на ручку управления в направлении [←] приводит к переходу на предыдущую папку, в направлении [→] - на следующую папку.

Возврат к верхнему уровню

Нажмите кнопку [3].

Пролистывание названия папки

На 3 секунды нажмите ручку управления в направлении [FM].

3 Начните воспроизведение выбранной папки

Нажмите ручку управления.

Режим выбора папки будет отменен и будет начато воспроизведение аудиофайлов, находящихся в выбранной папке.

Отмена режима выбора папки

Нажмите кнопку [F.SEL].

Пролистывание текста/заголовков

Эта функция позволяет пролистывать отображаемый CD-текст, текст аудиофайла или название (заголовок) минидиска MD.

В течение 3 секунд удерживайте ручку управления в нажатом состоянии в направлении [FM].

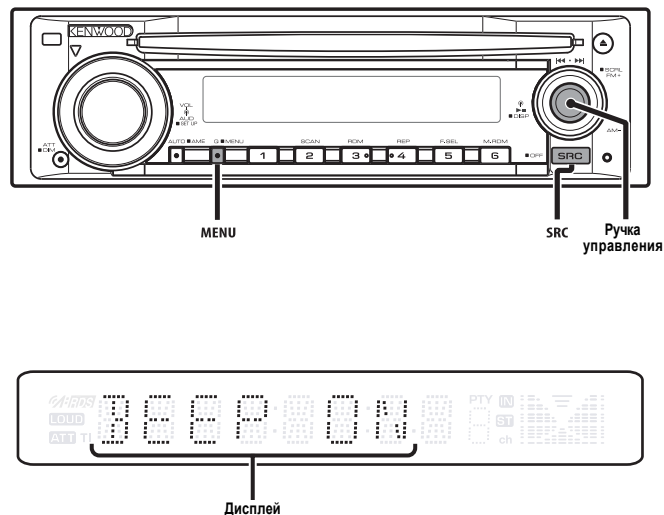

Система меню

Вы можете установить стандартные (установленные по умолчанию) значения дополнительных функций проигрывателя в режиме меню. Основная процедура управления системой меню приведена ниже. Ссылки на параметры меню и их значения приведены после описания каждой процедуры.

1 Переключитесь в режим меню
На 2 секунды нажмите кнопку [MENU].
 На дисплее будет отображено сообщение «MENU».

2 Выберите параметр меню
Нажмите ручку управления в направлении [FM] или [AM].
 Например: Если Вы захотите установить звуковой сигнал, сопровождающий нажатие на кнопки, выберите дисплей «BEEP».

3 Установите значение выбранного параметра меню
Нажимайте ручку управления в направлении [←] или [→].
 Например: Если выбран параметр «BEEP», каждое нажатие на кнопку приводит к включению («BEEP ON») или выключению («BEEP OFF») звукового сигнала.

Вы можете продолжить выполнение процедуры, вернувшись к шагу 2 и установив другие параметры.

4 Выйдите из системы меню
Нажмите кнопку [MENU].

Функция моделей KDC-MP4533/MP4033/MP4033S
 В дежурном режиме

Код защиты (безопасности)

Т.к. после извлечения CD-ресивера из автомобиля требуется авторизация доступа, персонафикация CD-ресивера с помощью кода защиты помогает в защите магнитолы от краж.



- Когда активирована функция кода защиты (безопасности), код не может быть изменен и функция не может быть отключена. Обратите внимание, что 4-значный код защиты указан в паспорте CD-ресивера.

1 Переключите CD-ресивер в дежурный режим
Нажатием на кнопку [SRC] отобразите на дисплее сообщение «STANDBY».

2 Войдите в систему меню
На 2 секунды нажмите кнопку [MENU].
 После отображения сообщения «MENU» появится сообщение «CODE SET».

3 Войдите в режим установки кода защиты
На 2 секунды нажмите ручку управления.
 После отображения сообщения «ENTER» появится сообщение «CODE».

4 Выберите позицию ввода цифры
Нажимайте ручку управления в направлении [←] или [→].

5 Выберите цифру кода защиты
Нажимайте ручку управления в направлении [FM] или [AM].

6 Повторите шаги 4 и 5, чтобы закончить ввод кода защиты.

7 Подтвердите ввод кода защиты
На 4 секунды нажмите ручку управления.
 После появления сообщения «RE-ENTER» также будет отображено сообщение «CODE».

8 Повторите шаги 4-7 и повторно введите код защиты.
 На дисплее появится сообщение «APPROVED» (ПРИНЯТО).
 Функция кода защиты будет активирована.



- Если Вы введете код, отличный от кода защиты, Вам придется начать процедуру вновь с шага 4.

Если Вы нажали кнопку сброса и отсоединили источник питания

1 Включите питание CD-ресивера.

2 Повторите шаги 4-7 и введите код защиты.
 На дисплее появится сообщение «APPROVED» (ПРИНЯТО).
 Теперь Вы можете начать пользоваться CD-ресивером.



- Если Вы введете код защиты неправильно, появится сообщение «WAITING» и начнется отсчет времени запрета ввода, приведенного ниже.
 После истечения времени запрета ввода отобразится сообщение «CODE» и Вы сможете ввести код защиты.

Кол-во неправильных вводов	Время запрета ввода
1	-
2	5 минут
3	1 час
4	24 часа

В дежурном режиме Тональный сигнал, сопровождающий нажатие на кнопку

Вы можете по собственному желанию включить/выключить звуковой сигнал, сопровождающий нажатие на кнопку управления.

Дисплей и установка:
 «BEEP ON»: Тональный сигнал включен.
 «BEEP OFF»: Тональный сигнал выключен.